

水道事業統計要覧

平成24年度



秦野市水道局

目 次

1	水道事業の概要	1
(1)	主要業務の推移	3
(2)	給水量及び有収水量	4
2	給水状況	5
(1)	水道施設フローシート	7
(2)	配水場別給水量	12
(3)	水源別給水量	14
(4)	漏水調査の状況	15
(5)	薬品使用量	15
(6)	電力の使用量及び料金	15
(7)	管種別管路延長	16
3	業務状況	19
(1)	用途別の給水戸数、有収水量、給水収益及び供給単価	21
(2)	給水原価費用別構成	22
(3)	水道料金収納体系別状況	23
(4)	指定給水装置工事事業者の届出状況	24
(5)	指定給水装置工事事業者の給水装置工事申請状況	24
(6)	修繕工事実施状況	24
(7)	量水器新設及び取替状況	25
(8)	水道料金表	26
(9)	水道利用加入金調定額状況	27
(10)	地下水利用協力金の推移	28

4	財務状況	29
(1)	収益的収入及び収益的支出構成表（税込額）	31
ア	収益的収入	31
イ	収益的支出	31
(2)	収益的収入及び収益的支出（税込額）	32
ア	収益的収入	32
イ	収益的支出	32
(3)	資本的収入及び資本的支出（補てん財源を含む）（税込額）	34
ア	資本的収入	34
イ	資本的支出	34
ウ	補填財源	34
(4)	損益計算書（税抜額）	36
(5)	貸借対照表（税抜額）	38
ア	資産の部	38
イ	負債・資本の部	40
(6)	固定資産明細（税抜額）	42
(7)	費用構成表（税抜額）	44
(8)	経営分析	46
ア	業務分析	46
イ	財務分析	48
5	組織	51
(1)	組織構成図	53
(2)	組織変遷図	54
(3)	事務分掌	55

1 水道事業の概要

(1) 主要業務の推移

項 目	年 度					
	20	21	22	23	24	
行政区域内人口A(人)	170,152	170,462	170,306	170,312	170,066	
給 水 人 口 B(人)	169,795	170,107	169,956	169,986	169,759	
給 水 戸 数(戸)	72,459	73,055	73,373	74,232	74,580	
普 及 率 B / A (%)	99.79	99.79	99.79	99.81	99.82	
年 間 給 水 量(m ³)	22,782,026	22,215,778	22,358,802	21,821,267	21,381,661	
配 水 能 力 (m ³ /日)	97,070	97,070	97,070	97,070	97,070	
1 日 最 大 給 水 量(m ³)	70,350	68,343	70,170	68,395	65,866	
1人1日最大給水量(ℓ)	414	402	413	402	388	
1 日 平 均 給 水 量(m ³)	62,417	60,865	61,257	59,621	58,580	
1人1日平均給水量(ℓ)	368	358	360	351	345	
年 間 有 収 水 量(m ³)	21,493,073	20,796,412	20,935,468	20,368,963	19,961,592	
有 収 率 (%)	94.34	93.61	93.63	93.34	93.36	
負 荷 率 (%)	88.72	89.06	87.30	87.17	88.94	
総 収 入 (収 益)	税込(円)	2,486,126,439	2,245,061,273	2,304,251,728	2,536,262,708	2,543,985,657
	税抜(円)	2,372,979,312	2,142,835,932	2,200,368,283	2,420,653,832	2,428,000,072
総収入の うち 給水収益	税込(円)	2,102,156,020	1,956,069,885	1,976,923,795	2,249,231,360	2,244,470,695
	税抜(円)	2,003,105,800	1,863,977,050	1,883,839,915	2,143,751,840	2,139,288,390
総 支 出 (費 用)	税込(円)	2,513,281,807	2,429,070,724	2,383,105,364	2,349,479,656	2,459,747,754
	税抜(円)	2,419,149,242	2,346,839,889	2,302,490,143	2,275,793,726	2,374,072,695
純 損 益(円)		△ 46,169,930	△ 204,003,957	△ 102,121,860	144,860,106	53,927,377
供 給 単 価(円)		93.20	89.63	89.98	105.25	107.17
給 水 原 価(円)		110.28	111.20	108.57	109.95	117.17
職 員 数(人)		41	42	41	41	37

※ 行政区域内人口及び給水人口は、松田町内湯の沢地区分を含む。

(2) 給水量及び有収水量

区分 年度	給水量	有収水量	有収率	1日最大 給水量	1日平均 給水量	1人1日 最大給水量	1人1日 平均給水量
	A (m ³)	B (m ³)	A/B (%)	(m ³)	(m ³)	(ℓ)	(ℓ)
20	22,782,026	21,493,073	94.34	70,350	62,417	414	368
21	22,215,778	20,796,412	93.61	68,343	60,865	402	358
22	22,358,802	20,935,468	93.63	70,170	61,257	413	360
23	21,821,267	20,368,963	93.34	68,395	59,621	402	351
24	21,381,661	19,961,592	93.36	65,866	58,580	388	345

平成24年度月別内訳

区分 月	給水量	有収水量	有収率	1日最大 給水量	1日平均 給水量	1人1日 最大給水量	1人1日 平均給水量
	A (m ³)	B (m ³)	A/B (%)	(m ³)	(m ³)	(ℓ)	(ℓ)
4月	1,745,584	1,739,963	99.68	61,651	58,186	363	343
5月	1,802,469	1,564,679	86.81	61,617	58,144	363	343
6月	1,769,469	1,752,546	99.04	63,003	58,982	371	347
7月	1,914,283	1,520,935	79.45	65,866	61,751	388	364
8月	1,875,257	1,819,879	97.05	64,446	60,492	380	356
9月	1,774,630	1,661,972	93.65	61,463	59,154	362	348
10月	1,821,949	1,791,769	98.34	60,967	58,773	359	346
11月	1,747,712	1,545,714	88.44	61,169	58,257	360	343
12月	1,814,830	1,799,398	99.15	61,953	58,543	365	345
1月	1,777,291	1,597,408	89.88	59,667	57,332	351	338
2月	1,595,734	1,778,931	111.48	59,166	56,991	349	336
3月	1,742,453	1,388,398	79.68	58,456	56,208	344	331
計	21,381,661	19,961,592	93.36	65,866	58,580	388	345

2 給 水 状 況

(1) 水道施設フローシート

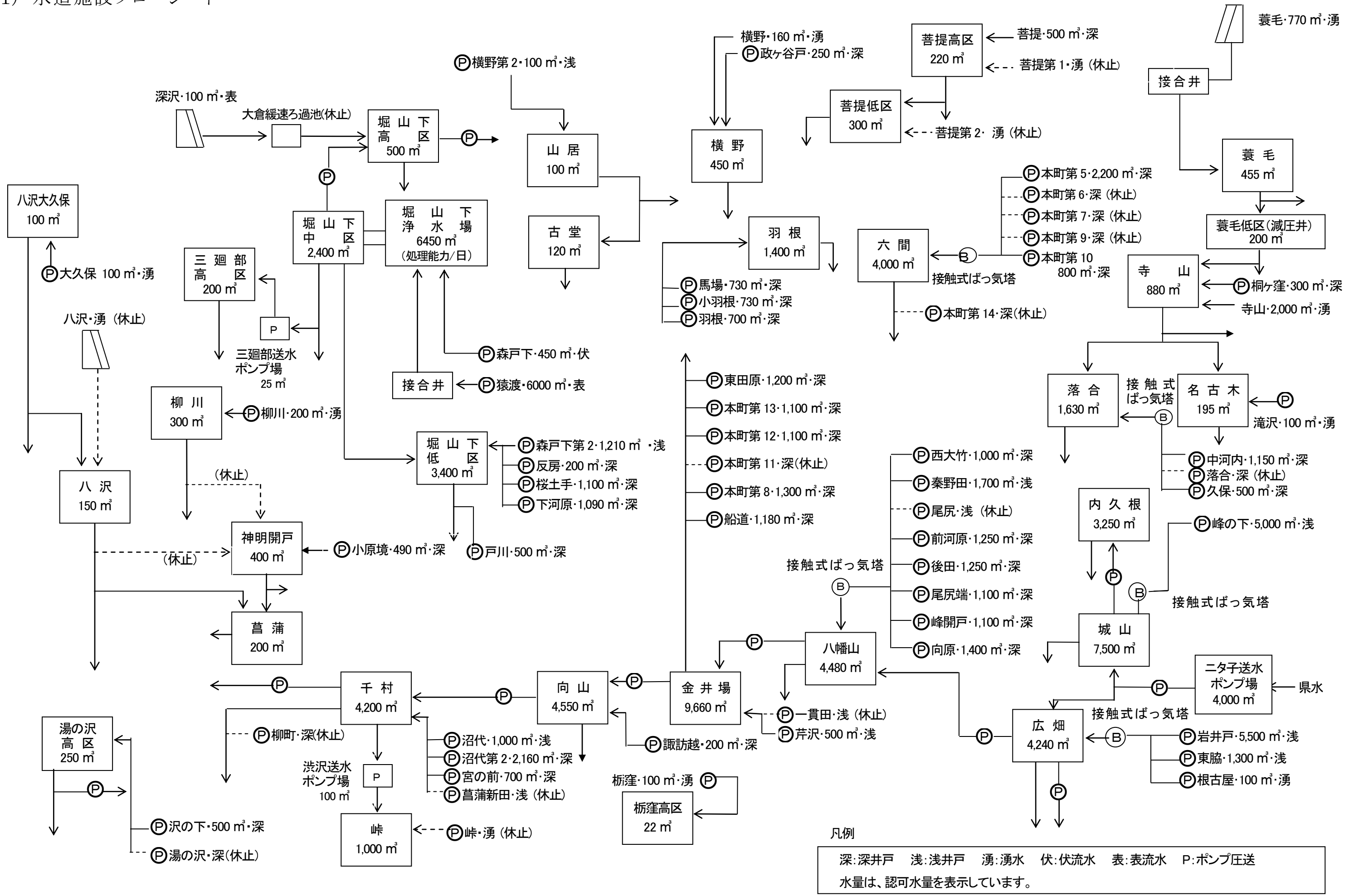

ア 取水施設：井戸

平成25年3月31日現在

番号	施設名	所在地	認可水量 m ³ /日	備考
1	後田取水場	河原町5018番3	1,250	深井戸
2	本町第10取水場	曾屋608番3	800	深井戸
3	本町第5取水場	曾屋1203番1	2,200	深井戸
4	秦野田取水場	曾屋5905番8	1,700	浅井戸
5	前河原取水場	上大槻23番6	1,250	深井戸
6	尾尻端取水場	上大槻1102番3	1,100	深井戸
7	本町第13取水場	平沢272番11	1,100	深井戸
8	諏訪越取水場	平沢1994番2	200	深井戸
9	芹沢取水場	今泉1017番2	500	浅井戸
10	峰開戸取水場	尾尻384番3	1,100	深井戸
11	向原取水場	尾尻490番3	1,400	深井戸
12	西大竹取水場	立野台三丁目21番14	1,000	深井戸
13	久保取水場	寺山637番	500	深井戸
14	東田原取水場	東田原664番22	1,200	深井戸
15	桐ヶ窪取水場	東田原1776番7	300	深井戸
16	中河内取水場	下落合4番7	1,150	深井戸
17	小羽根取水場	羽根244番3	730	深井戸
18	羽根取水場	羽根316番4	700	深井戸
19	馬場取水場	菩提496番2	730	深井戸
20	菩提取水場	菩提800番2	500	深井戸
21	政ヶ谷戸取水場	菩提1783番2	250	深井戸
22	横野第2取水場	横野524番2	100	浅井戸
23	戸川取水場	戸川451番6	500	深井戸
24	峰の下取水場	下大槻778番5	5,000	浅井戸
25	東脇取水場	下大槻1004番2	1,300	浅井戸
26	岩井戸取水場	下大槻1101番1	5,500	浅井戸
27	船道取水場	堀西93番3	1,180	深井戸
28	宮の前取水場	堀西503番4	700	深井戸
29	森戸下第2取水場	堀西1869番	1,210	浅井戸
30	沼代取水場	堀西2291番1	1,000	浅井戸
31	沼代第2取水場	堀西2291番5	2,160	深井戸
32	本町第12取水場	堀山下20番3	1,100	深井戸
33	本町第8取水場	堀山下190番3	1,300	深井戸
34	桜土手取水場	堀山下320番6	1,100	深井戸
35	反房取水場	堀山下888番	200	深井戸
36	下河原取水場	堀山下1750番3	1,090	深井戸
37	小原境取水場	三廻部63番1	490	深井戸
38	沢の下取水場	八沢941番3	500	深井戸

イ 取水施設：湧水

番号	施設名	所在地	認可水量 m ³ /日	備考
1	滝沢取水場	名古木227番2	100	ポンプ有り
2	寺山取水場	蓑毛341番2	2,000	
3	蓑毛取水場	蓑毛909番2	770	
4	横野取水場	菩提1930番2	160	
5	根古屋取水場	南矢名775番2	100	ポンプ有り
6	栃窪取水場	栃窪532番2	100	ポンプ有り
7	柳川取水場	柳川932番	200	ポンプ有り
8	大久保取水場	八沢400番2	100	ポンプ有り

ウ 取水施設：表流水

番号	施設名	所在地	認可水量 m ³ /日	備考
1	猿渡取水場	堀山下1638番1	6,000	ポンプ有り
2	深沢取水場	堀山下1640番	100	

エ 取水施設：伏流水

番号	施設名	所在地	認可水量 m ³ /日	備考
1	森戸下取水場	堀西1797番	450	ポンプ有り

オ 休止中の取水施設

番号	施設名	所在地	取水能力 m ³ /日	備考
1	本町第14取水場	富士見町1387番3	800	深井戸
2	本町第9取水場	曾屋557番2	1,600	深井戸
3	本町第6取水場	曾屋1009番5	2,700	深井戸
4	本町第7取水場	曾屋1117番2	1,800	深井戸
5	本町第11取水場	平沢2550番3	2,000	深井戸
6	一貫田取水場	今泉1094番2	2,500	浅井戸
7	尾尻取水場	大秦町173番2	1,000	浅井戸
8	落合取水場	落合872番11	1,000	深井戸
9	菩提第2取水場	菩提943番2	250	湧水
10	菩提第1取水場	菩提2192番	600	湧水
11	柳町取水場	柳町二丁目32番13	1,100	深井戸
12	峠取水場	渋沢2428番2	200	湧水
13	菖蒲新田取水場	菖蒲485番	1,000	浅井戸
14	八沢取水場	八沢815番1	200	湧水
15	湯の沢取水場	八沢1146番38	500	深井戸

カ 浄水施設：浄水場

番号	施設名	所在地	処理能力 m ³ /日	備考
1	堀山下浄水場	堀山下1286番1	6,450	
2	大倉緩速ろ過池	堀山下1690番	100	(休止中)

キ 送水施設：ポンプ場

番号	施設名	所在地	有効容量 m ³	備考
1	ニタ子送水ポンプ場	下大槻258番4	4,000	県水受水施設、2池
2	渋沢送水ポンプ場	渋沢2364番2	100	
3	三廻部送水ポンプ場	三廻部452番1	25	

ク 配水施設：配水場

番号	施設名	所在地	有効容量 m ³	備考
1	六間配水場	曾屋838番3	4,000	
2	内久根配水場	曾屋5456番2	3,250	
3	向山配水場	平沢1956番	4,550	
4	金井場配水場	今泉1526番	9,660	
5	八幡山配水場	尾尻444番2	4,480	
6	落合配水場	落合844番2	1,630	
7	名古屋配水場	名古屋208番3	195	
8	寺山配水場	蓑毛160番3	880	
9	蓑毛配水場	蓑毛948番3	455	
10	羽根配水場	羽根1064番2	1,400	
11	菩提低区(四山)配水場	菩提824番2	300	
12	菩提高区配水場	菩提891番2	220	
13	古堂配水場	横野412番5	120	
14	山居配水場	横野465番2	100	
15	横野配水場	横野831番5	450	
16	城山配水場	下大槻18番	5,500	
17	広畑配水場	下大槻138番1	4,240	
18	堀山下低区(反房)配水場	堀山下888番	3,400	
19	堀山下中区配水場	堀山下1285番3	2,400	
20	堀山下高区配水場	堀山下1555番2	200	
21	峠配水場	渋沢2405番3	1,000	
22	栢窪高区配水場	栢窪531番2	22	
23	千村配水場	千村四丁目257番2	4,200	
24	菖蒲配水場	菖蒲921番2	200	
25	神明開戸配水場	菖蒲1390番1	400	
26	三廻部高区配水場	三廻部891番7	200	
27	柳川配水場	柳川910番	300	
28	八沢大久保配水場	八沢450番4	100	
29	八沢配水場	八沢694番	150	
30	湯の沢高区配水場	八沢1146番38	250	

(2) 配水場別給水量

配水場 \ 年 度	20	21	22	23
六間配水場	867,549	857,904	842,434	816,278
内久根配水場	1,228,779	1,218,003	1,232,869	1,208,615
向山配水場	1,659,264	1,696,704	1,729,640	1,610,160
金井場配水場	5,673,576	5,560,940	5,649,079	5,501,365
八幡山配水場	2,855,632	2,789,568	2,881,338	2,791,417
落合配水場	453,371	464,277	461,440	446,754
名古木配水場	27,113	27,466	27,451	27,011
寺山配水場	645,349	615,099	620,031	613,063
蓑毛配水場	75,382	75,670	81,491	77,975
羽根配水場	672,810	608,048	623,133	633,600
菩提低区(四山)配水場	46,305	55,397	60,422	63,179
菩提高区配水場	70,262	69,127	69,461	68,846
古堂配水場	23,464	22,832	23,163	21,758
横野配水場	92,531	84,797	84,660	82,445
城山配水場	2,333,144	2,068,637	2,021,596	1,987,415
広畑配水場	1,320,500	1,249,507	1,191,711	1,155,241
堀山下低区(反房)配水場	1,521,510	1,568,322	1,558,546	1,545,280
堀山下中区配水場	767,401	769,566	796,335	803,842
堀山下高区配水場	105,175	100,312	100,465	98,309
峠配水場	267,406	267,365	262,185	249,714
栃窪高区配水場	12,424	12,293	12,486	12,897
千村配水場	1,627,157	1,607,135	1,596,083	1,603,554
菖蒲配水場	69,191	72,087	67,139	62,425
神明開戸配水場	100,302	100,260	102,328	100,148
三廻部高区配水場	88,881	82,078	82,344	77,963
柳川配水場	52,960	52,872	53,012	56,719
八沢大久保配水場	5,396	6,525	6,949	6,694
八沢配水場	36,956	28,849	28,810	27,170
湯の沢高区配水場	82,236	84,138	92,201	71,430
合 計	22,782,026	22,215,778	22,358,802	21,821,267

(単位:m³)

配水場等別	24			備 考
	年 度 計	月 平 均	日 平 均	
六間配水場	797,873	66,489	2,186	
内久根配水場	1,198,542	99,879	3,284	
向山配水場	1,530,060	127,505	4,192	
金井場配水場	5,546,037	462,170	15,195	金井場系直送を含む。
八幡山配水場	2,613,710	217,809	7,161	
落合配水場	462,754	38,563	1,268	
名古屋配水場	27,880	2,323	76	
寺山配水場	547,705	45,642	1,501	
蓑毛配水場	73,098	6,092	200	
羽根配水場	685,106	57,092	1,877	
菩提低区(四山)配水場	56,105	4,675	154	
菩提高区配水場	68,049	5,671	186	
古堂配水場	16,930	1,411	46	山居配水場を含む。
横野配水場	75,383	6,282	207	
城山配水場	1,939,147	161,596	5,313	
広畑配水場	1,103,400	91,950	3,023	
堀山下低区(反房)配水場	1,500,239	125,020	4,110	
堀山下中区配水場	794,299	66,192	2,176	
堀山下高区配水場	102,635	8,553	281	
峠配水場	243,050	20,254	666	
栢窪高区配水場	12,972	1,081	36	
千村配水場	1,602,313	133,526	4,390	
菖蒲配水場	51,291	4,274	141	
神明開戸配水場	101,478	8,457	278	
三廻部高区配水場	75,462	6,289	207	
柳川配水場	52,143	4,345	143	
八沢大久保配水場	6,873	573	19	
八沢配水場	26,368	2,197	72	
湯の沢高区配水場	70,759	5,897	194	
合 計	21,381,661	1,781,805	58,580	

(3) 水源別給水量

年度 区分		20			21			22		
		給水量 (m ³)	構成比 (%)	対前年比 (%)	給水量 (m ³)	構成比 (%)	対前年比 (%)	給水量 (m ³)	構成比 (%)	対前年比 (%)
地 下 水	深井戸	9,084,088	39.87	101.99	9,492,688	42.73	104.50	9,515,686	42.56	100.24
	浅井戸	6,468,333	28.39	100.37	6,096,354	27.44	94.25	6,090,908	27.24	99.91
	湧水	1,356,402	5.95	96.15	1,152,014	5.19	84.93	1,170,373	5.23	101.59
	小計	16,908,823	74.21	100.88	16,741,056	75.36	99.01	16,776,967	75.04	100.21
河 川 水	表流水	1,019,544	4.48	82.38	1,116,218	5.02	109.48	1,279,769	5.72	114.65
	伏流水	163,619	0.72	74.58	172,214	0.78	105.25	54,966	0.25	31.92
	小計	1,183,163	5.20	81.20	1,288,432	5.80	108.90	1,334,735	5.97	103.59
自己水計		18,091,986	79.41	99.30	18,029,488	81.16	99.65	18,111,702	81.00	100.46
県水		4,690,040	20.59	92.35	4,186,290	18.84	89.26	4,247,100	19.00	101.45
計		22,782,026	100.00	97.79	22,215,778	100.00	97.51	22,358,802	100.00	100.64

年度 区分		23			24		
		給水量 (m ³)	構成比 (%)	対前年比 (%)	給水量 (m ³)	構成比 (%)	対前年比 (%)
地 下 水	深井戸	9,441,980	43.27	99.23	9,773,865	45.71	103.51
	浅井戸	5,568,565	25.52	91.42	4,745,744	22.20	85.22
	湧水	1,158,408	5.31	98.98	1,018,991	4.77	87.96
	小計	16,168,953	74.10	96.38	15,538,600	72.67	96.10
河 川 水	表流水	1,340,204	6.14	104.72	1,298,191	6.07	96.87
	伏流水	0	0.00	—	0	0.00	—
	小計	1,340,204	6.14	100.41	1,298,191	6.07	96.87
自己水計		17,509,157	80.24	96.67	16,836,791	78.74	96.16
県水		4,312,110	19.76	101.53	4,544,870	21.26	105.40
計		21,821,267	100.00	97.60	21,381,661	100.00	97.99

(4) 漏水調査の状況

年度	調査地区	調査延長	漏水発見件数			推定漏水量		
			本管関係	給水管関係	計	本管関係	給水管関係	計
20	市内西部 (北・西・上(湯の沢含む))	120	0	58	58	0	265	265
21	市内東部 (本町・東・大根・南・鶴巻)	120	5	59	64	25	325	350
22	市内西部 (北・西・上(湯の沢含む))	100	0	54	54	0	338	338
23	市内全域	115	3	5	8	125	36	161
24	市内全域	115	2	16	18	58	137	194

※ 隔年おきに市内全域となるよう実施していた漏水調査を、平成23年度から毎年市内全域に変えた。

(5) 薬品使用量

区分 年度	ポリ塩化アルミニウム PAC (kg)	次亜塩素酸ナトリウム NaClO (kg)
20	2,500	76,820
21	3,000	65,840
22	2,500	66,330
23	2,500	54,840
24	2,500	49,260

(6) 電力の使用量及び料金

区分 年度	給水量 (m ³)	電力使用量 (kWh)	電力使用料金 (税込み)(円)	1m ³ 当たり使用量 (kWh)	1m ³ 当たり使用料金 (円)
20	22,782,026	11,954,061	190,647,623	0.52	8.37
21	22,215,778	11,570,678	158,405,531	0.52	7.13
22	22,358,802	11,403,522	159,872,163	0.51	7.15
23	21,821,267	11,135,358	171,822,236	0.51	7.87
24	21,381,661	10,960,819	195,893,353	0.51	9.16

(7) 管種別管路延長

管種		口径						
		50mm以下	75mm	100mm	125mm	150mm	200mm	250mm
導 水 管	鑄鉄管	0.00	0.00	721.00	141.00	341.50	145.00	225.00
	ダクタイル鑄鉄管	0.00	3,974.10	6,995.90	120.00	8,689.80	7,603.10	3,852.70
	鋼管	1,359.50	646.60	796.80	444.00	348.60	29.00	16.00
	石綿セメント管	0.00	0.00	0.00	0.00	0.00	0.00	0.00
	硬質塩化ビニル管	590.00	1,799.00	887.70	0.00	694.00	0.00	1.50
	その他	407.00	0.00	0.00	0.00	642.00	31.00	3.00
	小計	2,356.50	6,419.70	9,401.40	705.00	10,715.90	7,808.10	4,098.20
送 水 管	鑄鉄管	0.00	0.00	0.00	0.00	2.50	0.00	200.00
	ダクタイル鑄鉄管	0.00	455.20	509.60	0.00	1,373.60	751.57	1,572.50
	鋼管	296.00	43.00	10.50	0.00	0.00	0.40	0.00
	石綿セメント管	0.00	0.00	0.00	0.00	0.00	0.00	0.00
	硬質塩化ビニル管	0.00	0.00	0.00	0.00	0.00	0.00	0.00
	その他	0.00	0.00	0.00	485.00	209.00	0.00	1.50
	小計	296.00	498.20	520.10	485.00	1,585.10	751.97	1,774.00
配 水 管	鑄鉄管	38.50	1,210.80	1,955.70	0.00	987.00	49.00	57.80
	ダクタイル鑄鉄管	1,321.00	108,181.52	263,285.93	0.00	142,040.31	53,068.07	20,992.10
	鋼管	3,435.90	3,537.90	2,431.55	0.00	1,505.35	710.80	203.06
	石綿セメント管	0.00	55.00	0.00	0.00	0.00	0.00	0.00
	硬質塩化ビニル管	1,605.40	834.90	1,459.50	0.00	13.00	0.00	0.00
	その他	2,027.50	487.00	70.10	0.00	57.30	462.50	0.00
	小計	8,428.30	114,307.12	269,202.78	0.00	144,602.96	54,290.37	21,252.96
合 計	鑄鉄管	38.50	1,210.80	2,676.70	141.00	1,331.00	194.00	482.80
	ダクタイル鑄鉄管	1,321.00	112,610.82	270,791.43	120.00	152,103.71	61,422.74	26,417.30
	鋼管	5,091.40	4,227.50	3,238.85	444.00	1,853.95	740.20	219.06
	石綿セメント管	0.00	55.00	0.00	0.00	0.00	0.00	0.00
	硬質塩化ビニル管	2,195.40	2,633.90	2,347.20	0.00	707.00	0.00	1.50
	その他	2,434.50	487.00	70.10	485.00	908.30	493.50	4.50
	小計	11,080.80	121,225.02	279,124.28	1,190.00	156,903.96	62,850.44	27,125.16

(単位:m)

300mm	350mm	400mm	450mm	500mm	600mm	700mm	その他	合 計
0.00	0.00	0.00	0.00	0.00	0.00	0.00	0.00	1,573.50
1,017.20	1,102.56	155.40	0.00	0.00	0.00	0.00	0.00	33,510.76
18.00	0.00	0.00	0.00	0.00	0.00	0.00	0.00	3,658.50
0.00	0.00	0.00	0.00	0.00	0.00	0.00	0.00	0.00
0.00	0.00	0.00	0.00	0.00	0.00	0.00	0.00	3,972.20
0.00	0.00	0.00	0.00	0.00	0.00	0.00	0.00	1,083.00
1,035.20	1,102.56	155.40	0.00	0.00	0.00	0.00	0.00	43,797.96
0.00	0.00	0.00	0.00	0.00	0.00	0.00	0.00	202.50
7,583.00	0.00	226.00	0.00	1,401.80	5,016.50	1,220.78	63.40	20,173.95
35.80	3.90	0.00	2.10	80.00	0.00	0.00	14.40	486.10
0.00	0.00	0.00	0.00	0.00	0.00	0.00	0.00	0.00
0.00	0.00	0.00	0.00	0.00	0.00	0.00	0.00	0.00
0.00	0.00	0.00	0.00	0.00	0.00	0.00	0.00	695.50
7,618.80	3.90	226.00	2.10	1,481.80	5,016.50	1,220.78	77.80	21,558.05
1,040.90	210.00	0.00	0.00	0.00	0.00	0.00	0.00	5,549.70
16,999.40	3,427.60	3,315.90	2,215.60	3,134.45	141.00	0.00	0.00	618,122.88
620.38	83.20	17.40	59.40	239.90	0.00	0.00	0.00	12,844.84
0.00	0.00	0.00	0.00	0.00	0.00	0.00	0.00	55.00
23.00	0.00	0.00	0.00	0.00	0.00	0.00	0.00	3,935.80
0.00	0.00	0.00	0.00	0.00	0.00	0.00	0.00	3,104.40
18,683.68	3,720.80	3,333.30	2,275.00	3,374.35	141.00	0.00	0.00	643,612.62
1,040.90	210.00	0.00	0.00	0.00	0.00	0.00	0.00	7,325.70
25,599.60	4,530.16	3,697.30	2,215.60	4,536.25	5,157.50	1,220.78	63.40	671,807.59
674.18	87.10	17.40	61.50	319.90	0.00	0.00	14.40	16,989.44
0.00	0.00	0.00	0.00	0.00	0.00	0.00	0.00	55.00
23.00	0.00	0.00	0.00	0.00	0.00	0.00	0.00	7,908.00
0.00	0.00	0.00	0.00	0.00	0.00	0.00	0.00	4,882.90
27,337.68	4,827.26	3,714.70	2,277.10	4,856.15	5,157.50	1,220.78	77.80	708,968.63

3 業 務 状 況

(1) 用途別の給水戸数、有収水量、給水収益及び供給単価

年度	区 分	家 事 用	業 務 用	農 業 用	臨 時 用	合 計
20	給水戸数 (戸)	67,775	4,499	171	14	72,459
	有収水量 (m ³)	16,150,585	5,269,281	72,134	1,073	21,493,073
	給水収益 (円) 〈税抜〉	1,014,029,860	981,298,680	7,377,650	399,610	2,003,105,800
	供給単価 (円)	62.79	186.23	102.28	372.42	93.20
21	給水戸数 (戸)	68,425	4,448	172	10	73,055
	有収水量 (m ³)	16,046,849	4,673,254	74,310	1,999	20,796,412
	給水収益 (円) 〈税抜〉	1,001,120,365	854,304,295	7,811,080	741,310	1,863,977,050
	供給単価 (円)	62.39	182.81	105.11	370.84	89.63
22	給水戸数 (戸)	68,808	4,378	175	12	73,373
	有収水量 (m ³)	16,113,765	4,739,767	80,237	1,699	20,935,468
	給水収益 (円) 〈税抜〉	1,003,118,670	871,503,965	8,575,230	642,050	1,883,839,915
	供給単価 (円)	62.25	183.87	106.87	377.90	89.98
23	給水戸数 (戸)	69,685	4,356	183	8	74,232
	有収水量 (m ³)	15,806,472	4,481,803	78,775	1,913	20,368,963
	給水収益 (円) 〈税抜〉	1,234,408,080	898,718,800	9,830,460	794,500	2,143,751,840
	供給単価 (円)	78.10	200.53	124.79	415.32	105.25
24	給水戸数 (戸)	70,079	4,308	183	10	74,580
	有収水量 (m ³)	15,531,789	4,351,696	76,463	1,644	19,961,592
	給水収益 (円) 〈税抜〉	1,245,666,700	883,311,740	9,618,500	691,450	2,139,288,390
	供給単価 (円)	80.20	202.98	125.79	420.59	107.17

(2) 給水原価費用別構成

年度 区分	20		21		22		23		24	
	給水原価 (円)	構成比 (%)	給水原価 (円)	構成比 (%)	給水原価 (円)	構成比 (%)	給水原価 (円)	構成比 (%)	給水原価 (円)	構成比 (%)
職員給与費	12.95	11.74	13.22	11.89	12.31	11.34	12.39	11.27	11.43	9.75
委託料	8.64	7.83	8.86	7.97	8.45	7.78	8.21	7.46	13.76	11.74
賃借料	0.38	0.35	0.33	0.30	0.30	0.27	0.30	0.27	0.15	0.12
修繕費	3.85	3.50	4.16	3.74	3.43	3.16	3.96	3.60	4.29	3.67
路面復旧費	0.12	0.11	0.04	0.04	0.05	0.04	0.13	0.12	0.10	0.09
動力費	8.45	7.66	7.26	6.52	7.27	6.70	8.03	7.31	9.35	7.98
材料費	0.16	0.15	0.18	0.16	0.18	0.16	0.20	0.18	0.17	0.14
負担金	2.54	2.30	2.55	2.29	2.65	2.44	2.94	2.67	2.89	2.46
受水費	27.06	24.54	27.62	24.84	27.49	25.32	27.03	24.58	27.48	23.46
減価償却費	31.26	28.35	32.24	28.99	32.38	29.82	33.82	30.76	34.68	29.60
企業債利息	11.80	10.70	11.55	10.39	10.88	10.02	9.36	8.51	9.45	8.06
その他	3.07	2.77	3.19	2.87	3.18	2.95	3.58	3.27	3.42	2.93
合計	110.28	100.00	111.20	100.00	108.57	100.00	109.95	100.00	117.17	100.00
前年度比(%)	102.84	—	100.83	—	97.63	—	98.88	—	107.92	—

(3) 水道料金収納体系別状況

年度	項目	件数 (件)	構成比 (%)	前年度 対比 (%)	金額 (円)	構成比 (%)	前年度 対比 (%)
20	窓口納付	76,326	17.84	100.07	558,393,452	26.71	91.00
	口座振替	351,585	82.16	101.05	1,532,329,785	73.29	99.64
	合計	427,911	100.00	100.88	2,090,723,237	100.00	97.17
21	窓口納付	78,592	18.18	102.97	508,594,200	26.37	91.08
	口座振替	353,660	81.82	100.59	1,420,355,285	73.63	92.69
	合計	432,252	100.00	101.01	1,928,949,485	100.00	92.26
22	窓口納付	87,791	19.59	111.70	526,856,810	26.69	103.59
	口座振替	360,372	80.41	101.90	1,447,298,860	73.31	101.90
	合計	448,163	100.00	103.68	1,974,155,670	100.00	102.34
23	窓口納付	82,241	18.48	93.68	524,907,440	23.68	99.63
	口座振替	362,710	81.52	100.65	1,691,491,565	76.32	116.87
	合計	444,951	100.00	99.28	2,216,399,005	100.00	112.27
24	窓口納付	41,862	9.22	50.90	414,456,241	18.44	78.96
	コンビニ納付	49,608	10.92	皆増	109,803,427	4.88	皆増
	口座振替	362,774	79.86	100.02	1,723,575,815	76.68	101.90
	合計	454,244	100.00	102.09	2,247,835,483	100.00	101.42

※1 件数は、延件数です。

※2 金額は、現年度分と過年度分の合算額で、還付金を含んでいません。

(4) 指定給水装置工事事業者の届出状況

(単位:件)

年度		20	21	22	23	24
区分						
新	規	26	14	13	21	19
変	更	15	26	20	32	25
取	消	6	7	4	4	5
年度末現在登録		327	334	343	351	375

(5) 指定給水装置工事事業者の給水装置工事申請状況

(単位:件)

年度		20	21	22	23	24
区分						
新	設	908	718	788	790	796
増設・改造・撤去		418	393	445	515	469
計		1,326	1,111	1,233	1,305	1,265

(6) 修繕工事実施状況

(単位:件)

年度		20	21	22	23	24
区分						
直 営 工 事	給水管修理	127	107	147	151	112
	配水管修理	5	4	4	7	0
	制水弁・空気弁修理	116	187	74	37	75
	消火栓修理	22	110	23	7	4
	路面補修	114	137	206	157	96
	水圧調査	26	15	16	9	29
	取出・漏水調査	109	107	131	114	53
	立会・管切廻等	955	453	392	457	305
	計	1,474	1,120	993	939	673
指定給水装置工事事業者工事		1,352	1,402	1,436	1,227	953
計		2,826	2,522	2,429	2,166	1,626

(7) 量水器新設及び取替状況

(単位:個)

口径(mm) 年度・区分		13	20	25	40	50	75	100	150	200	計
		20	新設	887	455	16	7	2	2	0	0
撤去	423		23	14	4	0	1	0	0	0	465
取替	10,544		747	109	49	2	3	1	0	0	11,455
21	新設	566	334	4	1	0	0	0	0	0	905
	撤去	336	8	5	2	0	0	0	0	0	351
	取替	9,339	907	50	49	9	9	3	0	1	10,367
22	新設	464	338	5	8	0	0	0	0	0	815
	撤去	388	41	11	2	2	2	0	0	0	446
	取替	8,006	1,422	216	87	6	7	4	2	0	9,750
23	新設	592	324	4	3	2	0	0	0	0	925
	撤去	474	16	10	6	0	1	0	0	0	507
	取替	9,362	721	60	27	0	0	0	0	0	10,170
24	新設	445	338	6	5	0	0	0	0	0	794
	撤去	468	28	9	2	0	0	0	0	0	507
	取替	9,438	885	56	21	18	7	3	0	1	10,429

- 備考:
- 1 新設には、受水槽以降の量水器個数は含まれていません。
 - 2 取替には、検定満了量水器の取替のほか、故障量水器の取替などのすべての取替個数を計上しています。
 - 3 「(9)水道利用加入金調定額状況」の表における「件数」と本表の「新設」の個数とは、計上の時点が異なりますので、一致しません。

(8) 水道料金表

平成23年4月1日から適用 (消費税抜額)

用途区分	料金の種別 基本料金	超過料金 (1立方メートルにつき)
家事用	8立方メートルまでの分 520円	8立方メートルを超え 20立方メートルまでの分 70円
		20立方メートルを超え 30立方メートルまでの分 80円
		30立方メートルを超え 50立方メートルまでの分 130円
		50立方メートルを超え 100立方メートルまでの分 195円
		100立方メートルを超える分 220円
業務用	8立方メートルまでの分 650円	8立方メートルを超え 30立方メートルまでの分 95円
		30立方メートルを超え 50立方メートルまでの分 140円
		50立方メートルを超え 100立方メートルまでの分 195円
		100立方メートルを超え 500立方メートルまでの分 220円
		500立方メートルを超える分 245円
農業用	8立方メートルまでの分 520円	8立方メートルを超え 50立方メートルまでの分 家事用と同額
		50立方メートルを超える分 160円
臨時用	8立方メートルまでの分 1,700円	8立方メートルを超える分 400円

料金は、上記表により算出した額に消費税法（昭和63年法律第108号）第29条に規定する税率及び当該税率に地方税法（昭和25年法律第226号）第72条の83に規程する税率を乗じて得た率を合計した率に1を加えた率を乗じて得た額とする。

ただし、5円未満の端数があるときは、それを切り捨て、5円以上10円未満の端数があるときは、それを5円とする。

(9) 水道利用加入金調定額状況

口径 (mm)	年度		20	21	22	23	24
	区分						
13	件数	実数 (件)	803	466	473	461	464
		構成比 (%)	57.77	53.75	54.87	52.51	52.19
		前年度比 (%)	99.75	58.03	101.50	97.46	100.65
	金額	実数 (円)	119,148,750	67,173,750	67,173,750	64,338,750	65,835,000
		構成比 (%)	53.46	53.10	49.68	48.18	45.98
		前年度比 (%)	100.84	56.38	100.00	95.78	102.33
20	件数	実数 (件)	573	394	378	409	412
		構成比 (%)	41.22	45.44	43.85	46.58	46.34
		前年度比 (%)	89.25	68.76	95.94	108.20	100.73
	金額	実数 (円)	95,392,500	55,282,500	57,225,000	62,580,000	63,000,000
		構成比 (%)	42.80	43.70	42.32	46.86	44.00
		前年度比 (%)	97.71	57.95	103.51	109.36	100.67
25	件数	実数 (件)	10	5	2	5	6
		構成比 (%)	0.72	0.58	0.23	0.57	0.67
		前年度比 (%)	200.00	50.00	40.00	250.00	120.00
	金額	実数 (円)	3,727,500	1,942,500	682,500	2,100,000	2,205,000
		構成比 (%)	1.67	1.54	0.50	1.57	1.54
		前年度比 (%)	215.15	52.11	35.14	307.69	105.00
40	件数	実数 (件)	4	2	9	2	5
		構成比 (%)	0.29	0.23	1.04	0.23	0.56
		前年度比 (%)	57.14	50.00	450.00	22.22	250.00
	金額	実数 (円)	4,620,000	2,100,000	10,132,500	2,520,000	6,142,500
		構成比 (%)	2.07	1.66	7.49	1.89	4.29
		前年度比 (%)	52.38	45.45	482.50	24.87	243.75
50	件数	実数 (件)	0	0	0	1	1
		構成比 (%)	0.00	0.00	0.00	0.11	0.11
		前年度比 (%)	皆減	—	—	皆増	100.00
	金額	実数 (円)	0	0	0	1,995,000	1,995,000
		構成比 (%)	0.00	0.00	0.00	1.49	1.39
		前年度比 (%)	皆減	—	—	皆増	100.00
75	件数	実数 (件)	0	0	0	0	1
		構成比 (%)	0.00	0.00	0.00	0.00	0.11
		前年度比 (%)	—	—	—	—	皆増
	金額	実数 (円)	0	0	0	0	3,990,000
		構成比 (%)	0.00	0.00	0.00	0.00	2.79
		前年度比 (%)	—	—	—	—	皆増
100	件数	実数 (件)	0	0	0	0	0
		構成比 (%)	0.00	0.00	0.00	0.00	0.00
		前年度比 (%)	—	—	—	—	—
	金額	実数 (円)	0	0	0	0	0
		構成比 (%)	0.00	0.00	0.00	0.00	0.00
		前年度比 (%)	—	—	—	—	—
合計	件数	実数 (件)	1,390	867	862	878	889
		構成比 (%)	100.00	100.00	100.00	100.00	100.00
		前年度比 (%)	95.14	62.37	99.42	101.86	101.25
	金額	実数 (円)	222,888,750	126,498,750	135,213,750	133,533,750	143,167,500
		構成比 (%)	100.00	100.00	100.00	100.00	100.00
		前年度比 (%)	96.77	56.75	106.89	98.76	107.21

備考: 「(7) 量水器新設及び取替状況」の表における「新設」の個数と本表の「件数」とは、計上の時点が異なりますので、一致しません。

(10) 地下水利用協力金の推移

年度	地下水揚水量 (m ³ /年)	日平均揚水量 (m ³ /日)	協力金対象揚水量 (m ³ /年)	日平均揚水量 (m ³ /日)	協力金額 (円)	1m ³ 当たりの協力金額 (円)	協定締結事業所数 (社)	協力金対象事業所数 (社)
20	1,590,242	4,357	1,548,439	4,242	31,949,310	20.63	32	21
21	1,543,356	4,228	1,503,131	4,118	31,008,310	20.63	32	23
22	1,619,904	4,438	1,578,534	4,325	32,441,160	20.55	32	21
23	1,579,154	4,315	1,534,317	4,192	31,506,070	20.53	32	21
24	1,497,824	4,092	1,441,776	3,939	28,835,520	20.00	32	21

4 財 務 状 況

(1) 収益的収入及び収益的支出構成表(税込額)

ア 収益的収入

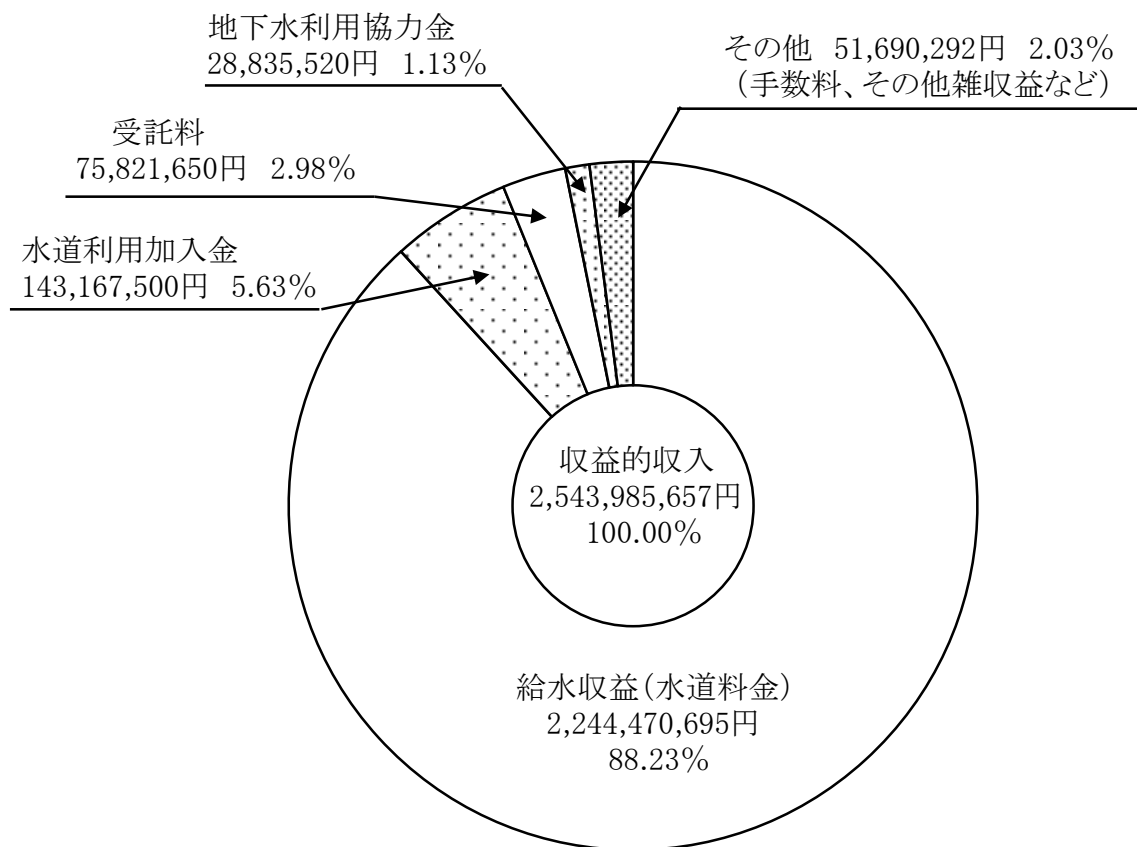

イ 収益的支出

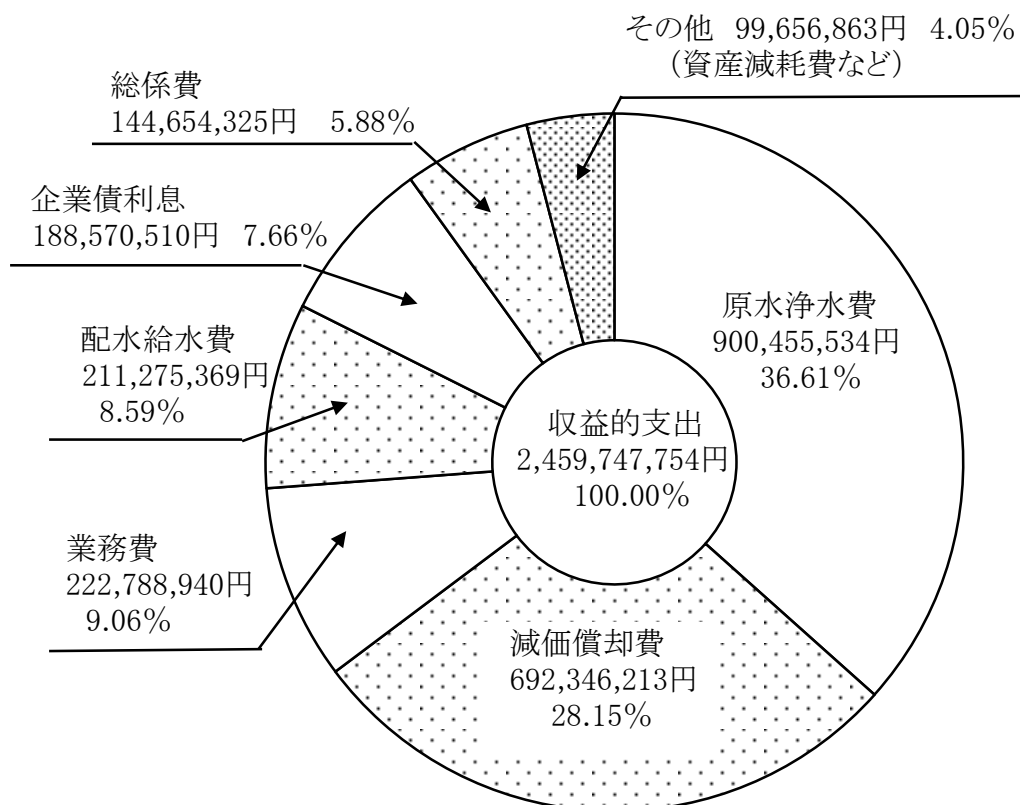

(2) 収益的収入及び収益的支出(税込額)

ア 収益的収入

科目	20		21		前年度 対比(%)	前年度 対比(%)
	金額 (円)	構成比 (%)	金額 (円)	構成比 (%)		
営業収益	2,131,499,415	85.74	96.90	1,979,767,885	88.18	92.88
給水収益	2,102,156,020	84.56	96.98	1,956,069,885	87.13	93.05
受託給水工事収益	21,095,146	0.85	90.58	15,282,309	0.68	72.44
その他の営業収益	8,248,249	0.33	93.31	8,415,691	0.37	102.03
営業外収益	354,151,674	14.24	96.22	265,257,793	11.82	74.90
受取利息	12,132,542	0.49	106.08	6,753,397	0.30	55.66
補助金	660,000	0.03	137.50	1,662,000	0.07	251.82
交付金	9,100,000	0.36	189.58	8,325,000	0.37	91.48
水道利用加入金	222,888,750	8.96	96.77	126,498,750	5.63	56.75
雑収益	109,370,382	4.40	90.38	122,018,646	5.43	111.56
特別利益	475,350	0.02	36.30	35,595	0.00	7.49
固定資産売却益	411,862	0.02	36.62	0	0.00	0.00
過年度損益修正益	63,488	0.00	34.35	35,595	0.00	56.07
合計	2,486,126,439	100.00	96.77	2,245,061,273	100.00	90.30

イ 収益的支出

科目	20		21		前年度 対比(%)	前年度 対比(%)
	金額 (円)	構成比 (%)	金額 (円)	構成比 (%)		
営業費用	2,187,458,289	87.04	102.35	2,141,224,928	88.15	97.89
原水浄水費	946,490,534	37.66	100.39	902,602,657	37.16	95.36
配水給水費	221,640,523	8.82	115.42	218,869,832	9.01	98.75
受託工事費	15,717,413	0.63	100.81	16,052,628	0.66	102.13
業務費	158,209,396	6.29	98.90	154,531,974	6.36	97.68
総係費	155,520,133	6.19	104.66	157,989,781	6.50	101.59
減価償却費	671,999,442	26.74	101.41	670,405,625	27.60	99.76
資産減耗費	17,880,848	0.71	114.76	20,772,431	0.86	116.17
その他の営業費用	0	0.00	—	0	0.00	—
営業外費用	291,230,019	11.58	90.57	268,754,978	11.07	92.28
支払利息及び企業債取扱諸費	253,624,989	10.09	90.75	240,200,478	9.89	94.71
消費税及び地方消費税	37,522,500	1.49	89.16	28,554,500	1.18	76.10
雑支出	82,530	0.00	皆増	0	0.00	皆減
特別損失	34,593,499	1.38	556.15	19,090,818	0.79	55.19
固定資産売却損	—	—	—	—	—	—
過年度損益修正損	34,593,499	1.38	556.15	19,090,818	0.79	55.19
合計	2,513,281,807	100.00	101.96	2,429,070,724	100.01	96.65

22			23			24		
金額 (円)	構成比 (%)	前年度 対比(%)	金額 (円)	構成比 (%)	前年度 対比(%)	金額 (円)	構成比 (%)	前年度 対比(%)
2,005,024,775	87.01	101.28	2,277,681,885	89.80	113.60	2,271,873,259	89.31	99.74
1,976,923,795	85.79	101.07	2,249,231,360	88.68	113.77	2,244,470,695	88.23	99.79
17,558,158	0.76	114.89	19,040,475	0.75	108.44	17,861,788	0.70	93.81
10,542,822	0.46	125.28	9,410,050	0.37	89.26	9,540,776	0.38	101.39
279,534,319	12.16	105.38	257,610,301	10.15	92.16	272,084,737	10.69	105.62
3,118,671	0.14	46.18	468,869	0.02	15.03	818,027	0.03	174.47
1,084,000	0.05	65.22	1,210,000	0.05	111.62	75,000	0.00	6.20
1,190,000	0.05	14.29	1,827,000	0.07	153.53	493,000	0.02	26.98
135,213,750	5.88	106.89	133,533,750	5.26	98.76	143,167,500	5.63	107.21
138,927,898	6.04	113.86	120,570,682	4.75	86.79	127,531,210	5.01	105.77
19,692,634	0.83	55,324.16	970,522	0.04	4.93	27,661	0.00	2.85
19,684,836	0.83	皆増	935,200	0.04	4.75	0	0.00	0.00
7,798	0.00	21.91	35,322	0.00	452.96	27,661	0.00	78.31
2,304,251,728	100.00	102.64	2,536,262,708	99.99	110.07	2,543,985,657	100.00	100.30

22			23			24		
金額 (円)	構成比 (%)	前年度 対比(%)	金額 (円)	構成比 (%)	前年度 対比(%)	金額 (円)	構成比 (%)	前年度 対比(%)
2,111,816,213	88.61	98.63	2,114,646,105	90.01	100.13	2,221,658,355	90.32	105.06
880,141,938	36.93	97.51	873,340,575	37.17	99.23	900,455,534	36.61	103.10
214,608,821	9.01	98.05	207,931,983	8.85	96.89	211,275,369	8.59	101.61
14,824,604	0.62	92.35	14,963,875	0.64	100.94	15,431,212	0.63	103.12
153,043,132	6.42	99.04	151,086,509	6.43	98.72	222,788,940	9.06	147.46
150,557,200	6.32	95.30	148,617,301	6.33	98.71	144,654,325	5.88	97.33
677,816,676	28.44	101.11	688,894,323	29.32	101.63	692,346,213	28.15	100.50
20,823,842	0.87	100.25	29,811,539	1.27	143.16	34,706,762	1.41	116.42
0	0.00	—	0	0.00	—	0	0.00	—
255,992,796	10.74	95.25	212,618,553	9.04	83.06	217,347,479	8.84	102.22
227,737,296	9.56	94.81	190,659,853	8.11	83.72	188,570,510	7.67	98.90
28,255,500	1.18	98.95	21,958,700	0.93	77.71	28,514,000	1.16	129.85
0	0.00	—	0	0.00	—	262,969	0.01	皆増
15,296,355	0.64	80.12	22,214,998	0.95	145.23	20,741,920	0.84	93.37
0	—	—	0	0.00	—	0	0.00	—
15,296,355	0.64	80.12	22,214,998	0.95	145.23	20,741,920	0.84	93.37
2,383,105,364	99.99	98.11	2,349,479,656	100.00	98.59	2,459,747,754	100.00	104.69

(3) 資本的収入及び資本的支出(補てん財源を含む)(税込額)

ア 資本的収入

年度 科目	20			21		
	金額 (円)	構成比 (%)	前年度 対比(%)	金額 (円)	構成比 (%)	前年度 対比(%)
企業債	147,400,000	89.26	56.63	158,300,000	80.33	107.39
工事負担金	17,535,085	10.62	333.55	8,502,212	4.31	48.49
補助金	—	—	—	30,261,445	15.36	皆増
固定資産売却代金	207,358	0.12	57.91	0	0.00	皆減
繰入金	—	—	—	—	—	—
合計	165,142,443	100.00	62.10	197,063,657	100.00	119.33

イ 資本的支出

年度 科目	20			21		
	金額 (円)	構成比 (%)	前年度 対比(%)	金額 (円)	構成比 (%)	前年度 対比(%)
建設改良費	461,694,898	52.06	87.03	493,674,472	54.17	106.93
事務費	66,796,485	7.53	76.12	75,751,899	8.31	113.41
建設改良費	342,623,300	38.63	90.79	340,354,720	37.35	99.34
水道施設耐震化事業費	—	—	—	—	—	—
水道施設整備事業費	—	—	—	—	—	—
第3次拡張整備事業費	2,530,373	0.29	9.46	—	—	皆減
第4次拡張整備事業費	—	—	—	29,922,931	3.28	皆増
固定資産購入費	49,744,740	5.61	128.72	47,644,922	5.23	95.78
企業債償還金	420,328,874	47.40	67.94	414,414,272	45.49	98.59
基金積立金	3,049,118	0.34	86.38	2,963,821	0.33	97.20
出資金	1,744,000	0.20	皆増	—	—	皆減
その他資本的支出	—	—	皆減	0	0.00	—
合計	886,816,890	100.00	76.91	911,052,565	99.99	102.73

ウ 補てん財源

年度 科目	20			21		
	金額 (円)	構成比 (%)	前年度 対比(%)	金額 (円)	構成比 (%)	前年度 対比(%)
過年度分損益勘定留保資金	673,163,640	93.28	80.43	664,475,494	93.07	98.71
減債積立金	23,000,000	3.19	104.55	23,000,000	3.22	100.00
建設改良積立金	7,176,000	0.99	94.31	7,270,000	1.02	101.31
当年度分消費税及び地方 消費税資本的収支調整額	18,334,807	2.54	88.93	19,243,414	2.69	104.96
繰越工事資金	—	—	—	—	—	—
合計	721,674,447	100.00	81.35	713,988,908	100.00	98.94

22			23			24		
金額 (円)	構成比 (%)	前年度 対比(%)	金額 (円)	構成比 (%)	前年度 対比(%)	金額 (円)	構成比 (%)	前年度 対比(%)
677,000,000	98.67	459.29	511,600,000	99.13	75.57	383,000,000	93.73	74.86
2,622,126	0.38	14.95	4,493,116	0.87	171.35	5,599,899	1.37	124.63
—	—	皆増	—	—	皆減	—	—	—
6,505,164	0.95	皆減	7,500	0.00	0.12	0	0.00	皆減
—	—	—	—	—	—	20,000,000	4.90	皆増
686,127,290	100.00	415.48	516,100,616	100.00	75.22	408,599,899	100.00	79.17

22			23			24		
金額 (円)	構成比 (%)	前年度 対比(%)	金額 (円)	構成比 (%)	前年度 対比(%)	金額 (円)	構成比 (%)	前年度 対比(%)
570,572,109	39.32	115.58	960,190,361	68.69	168.29	744,455,182	62.56	77.53
85,390,511	5.88	112.72	84,962,932	6.08	99.50	100,952,657	8.48	118.82
338,111,345	23.30	99.34	—	—	皆減	—	—	—
—	—	—	359,876,155	25.74	皆増	403,919,195	33.94	112.24
—	—	—	116,324,290	8.32	皆増	178,720,500	15.02	153.64
—	—	—	—	—	—	—	—	—
92,955,443	6.41	311	364,813,600	26.10	392.46	22,666,995	1.91	6.21
54,114,810	3.73	113.58	34,213,384	2.45	63.22	38,195,835	3.21	111.64
878,055,129	60.51	211.88	435,973,335	31.19	49.65	443,437,716	37.26	101.71
2,496,267	0.17	84.22	1,676,474	0.12	67.16	1,814,334	0.16	108.22
—	—	—	—	—	—	—	—	—
28,850	0.00	皆増	29,397	0.00	101.90	262,950	0.02	894.48
1,451,152,355	100.00	159.28	1,397,869,567	100.00	96.33	1,189,970,182	100.00	85.13

22			23			24		
金額 (円)	構成比 (%)	前年度 対比(%)	金額 (円)	構成比 (%)	前年度 対比(%)	金額 (円)	構成比 (%)	前年度 対比(%)
736,179,892	96.15	110.79	831,190,030	94.26	112.91	745,046,630	95.35	89.64
0	0.00	皆減	0	0.00	—	0	0.00	—
7,246,000	0.95	99.67	8,350,000	0.95	115.24	6,123,000	0.78	73.33
22,198,978	2.89	115.36	41,629,116	4.72	187.53	30,200,653	3.87	72.55
—	—	—	599,805	0.07	皆増	—	—	皆減
765,624,870	99.99	107.23	881,768,951	100.00	115.17	781,370,283	100.00	88.61

※平成22年度は、翌年度へ繰越される支出の財源に充当する額 599,805円を除く。

(4) 損益計算書(税抜額)

科目	年度	20			21		
		金額 (円)	構成比 (%)	前年度 対比(%)	金額 (円)	構成比 (%)	前年度 対比(%)
水道事業収益		2,372,979,312	100.00	96.77	2,142,835,932	100.00	90.30
営業収益		2,032,425,906	85.65	96.90	1,887,654,018	88.09	92.88
給水収益		2,003,105,800	84.41	96.99	1,863,977,050	86.99	93.05
受託給水工事収益		21,071,857	0.89	90.71	15,261,277	0.71	72.42
その他の営業収益		8,248,249	0.35	93.31	8,415,691	0.39	102.03
営業外収益		340,080,556	14.33	96.17	255,147,034	11.91	75.03
受取利息		12,132,542	0.51	106.08	6,753,397	0.32	55.66
補助金		660,000	0.03	137.50	1,662,000	0.08	251.82
交付金		9,100,000	0.38	189.58	8,325,000	0.39	91.48
水道利用加入金		212,275,000	8.95	96.77	120,475,000	5.62	56.75
雑収益		105,913,014	4.46	90.10	117,931,637	5.50	111.35
特別利益		472,850	0.02	37.88	34,880	0.00	7.38
固定資産売却益		411,862	0.02	38.45	0	0.00	0.00
過年度損益修正益		60,988	0.00	34.42	34,880	0.00	57.19
水道事業費用		2,419,149,242	100.00	102.09	2,346,839,889	100.00	97.01
営業費用		2,131,443,409	88.11	102.32	2,087,401,356	88.94	97.93
原水浄水費		903,789,890	37.36	100.39	862,067,258	36.73	95.38
配水給水費		215,180,908	8.90	115.13	212,526,637	9.06	98.77
受託工事費		15,701,790	0.65	100.83	16,034,290	0.68	102.12
業務費		153,725,915	6.35	98.69	150,042,489	6.39	97.60
総係費		153,164,616	6.33	104.42	155,635,126	6.63	101.61
減価償却費		671,999,442	27.78	101.41	670,405,625	28.57	99.76
資産減耗費		17,880,848	0.74	116.36	20,689,931	0.88	115.71
その他の営業費用		0	0.00	—	0	0.00	—
営業外費用		254,512,282	10.52	90.75	241,101,927	10.28	94.73
支払利息及び企業債取扱諸費		253,624,989	10.48	90.75	240,200,478	10.24	94.71
雑支出		887,293	0.04	89.07	901,449	0.04	101.60
特別損失		33,193,551	1.37	555.43	18,336,606	0.78	55.24
固定資産売却損		—	—	—	—	—	—
過年度損益修正損		33,193,551	1.37	555.43	18,336,606	0.78	55.24
当年度純利益(純損失)		△ 46,169,930		△ 55.88	△ 204,003,957		441.85

22			23			24		
金額 (円)	構成比 (%)	前年度 対比(%)	金額 (円)	構成比 (%)	前年度 対比(%)	金額 (円)	構成比 (%)	前年度 対比(%)
2,200,368,283	99.99	102.68	2,420,653,832	100.00	110.01	2,428,000,072	100.00	100.30
1,911,940,895	86.89	101.29	2,172,199,841	89.74	113.61	2,166,690,954	89.24	99.75
1,883,839,915	85.61	101.07	2,143,751,840	88.56	113.80	2,139,288,390	88.11	99.79
17,558,158	0.80	115.05	19,037,951	0.79	108.43	17,861,788	0.74	93.82
10,542,822	0.48	125.28	9,410,050	0.39	89.26	9,540,776	0.39	101.39
268,735,009	12.21	105.33	247,485,151	10.22	92.09	261,281,457	10.76	105.57
3,118,671	0.14	46.18	468,869	0.02	15.03	818,027	0.03	174.47
1,084,000	0.05	65.22	1,210,000	0.05	111.62	75,000	0.00	6.20
1,190,000	0.05	14.29	1,827,000	0.08	153.53	493,000	0.02	26.98
128,775,000	5.85	106.89	127,175,000	5.25	98.76	136,350,000	5.62	107.21
134,567,338	6.12	114.11	116,804,282	4.82	86.80	123,545,430	5.09	105.77
19,692,379	0.89	56457.51	968,840	0.04	4.92	27,661	0.00	2.86
19,684,836	0.89	皆増	935,200	0.04	4.75	0	0.00	0.00
7,543	0.00	21.63	33,640	0.00	445.98	27,661	0.00	82.23

2,302,490,143	99.99	98.11	2,275,793,726	100.00	98.84	2,374,072,695	100.00	104.32
2,059,109,298	89.43	98.64	2,062,346,519	90.62	100.16	2,163,274,907	91.12	104.89
840,041,756	36.48	97.45	833,728,307	36.63	99.25	859,945,255	36.22	103.14
208,443,249	9.05	98.08	201,699,599	8.86	96.76	204,720,556	8.62	101.50
14,804,539	0.64	92.33	14,940,500	0.66	100.92	15,410,554	0.65	103.15
148,521,422	6.46	98.99	146,689,309	6.45	98.77	213,454,003	8.99	145.51
148,657,814	6.46	95.52	146,712,742	6.45	98.69	142,873,614	6.02	97.38
677,816,676	29.44	101.11	688,894,323	30.27	101.63	692,346,213	29.16	100.50
20,823,842	0.90	100.65	29,681,739	1.30	142.54	34,524,712	1.46	116.32
0	0.00	—	0	0.00	—	0	0.00	—
228,654,890	9.92	94.84	192,233,217	8.45	84.07	191,064,823	8.05	99.39
227,737,296	9.88	94.81	190,659,853	8.38	83.72	188,570,510	7.94	98.90
917,594	0.04	101.79	1,573,364	0.07	171.47	2,494,313	0.11	158.53
14,725,955	0.64	80.31	21,213,990	0.93	144.06	19,732,965	0.83	93.02
0	—	—	0	0.00	—	0	0.00	—
14,725,955	0.64	80.31	21,213,990	0.93	144.06	19,732,965	0.83	93.02

△ 102,121,860	50.06		144,860,106	△ 141.85		53,927,377	37.23	
---------------	-------	--	-------------	----------	--	------------	-------	--

(5) 貸借対照表(税抜額)

ア 資産の部

科目	20		21			
	金額 (円)	構成比 (%)	前年度 対比(%)	金額 (円)	構成比 (%)	前年度 対比(%)
固定資産	25,614,750,500	92.57	99.20	25,442,711,883	93.30	99.33
有形固定資産	25,225,598,433	91.17	99.17	25,050,595,995	91.86	99.31
土地	1,601,185,617	5.79	100.27	1,601,753,959	5.87	100.04
立木	4,523,292	0.02	100.00	4,523,292	0.02	100.00
建物	1,089,009,585	3.93	99.49	1,068,631,840	3.92	98.13
構築物	20,370,876,862	73.62	99.09	20,219,832,150	74.14	99.26
機械及び装置	2,017,500,346	7.29	97.79	1,989,267,162	7.29	98.60
車両運搬具	13,974,167	0.05	92.09	12,329,939	0.05	88.23
工具器具及び備品	7,083,191	0.02	103.33	6,811,388	0.03	96.16
建設仮勘定	121,445,373	0.45	126.07	147,446,265	0.54	121.41
無形固定資産	624,633	0.00	100.00	624,633	0.00	100.00
施設利用権	624,633	0.00	100.00	624,633	0.00	100.00
投資	388,527,434	1.40	101.25	391,491,255	1.44	100.76
基金	386,783,434	1.40	100.79	389,747,255	1.43	100.77
出資金	1,744,000	—	皆増	1,744,000	0.01	皆増
流動資産	2,056,828,549	7.43	96.02	1,828,474,127	6.70	88.90
現金預金	1,624,277,024	5.87	100.35	1,360,444,062	4.99	83.76
未収金	339,562,387	1.23	79.68	366,115,391	1.34	107.82
貯蔵品	76,024,138	0.27	102.44	74,243,854	0.27	97.66
前払金	3,565,000	0.01	30.07	5,270,820	0.02	147.85
その他流動資産	13,400,000	0.05	117.54	22,400,000	0.08	167.16
資産合計	27,671,579,049	100.00	98.96	27,271,186,010	100.00	98.55

22			23			24		
金額 (円)	構成比 (%)	前年度 対比(%)	金額 (円)	構成比 (%)	前年度 対比(%)	金額 (円)	構成比 (%)	前年度 対比(%)
25,273,746,454	94.18	99.34	25,533,349,859	93.67	101.03	25,550,705,125	93.91	100.07
24,879,134,299	92.71	99.32	25,137,061,230	92.22	101.04	25,172,602,162	92.52	100.14
1,597,609,065	5.95	99.74	1,597,733,821	5.86	100.01	1,601,882,383	5.89	100.26
4,523,292	0.02	100.00	4,523,292	0.02	100.00	4,523,292	0.02	100.00
1,043,338,397	3.89	97.63	1,025,352,769	3.76	98.28	1,002,167,401	3.68	97.74
20,071,282,939	74.79	99.27	20,475,012,192	75.11	102.01	20,526,395,739	75.44	100.25
1,954,871,956	7.28	98.27	1,917,445,860	7.04	98.09	1,925,358,732	7.08	100.41
10,235,959	0.04	83.02	7,597,087	0.03	74.22	5,964,887	0.02	78.52
6,509,685	0.03	95.57	7,985,032	0.03	122.66	9,470,513	0.03	118.60
190,763,006	0.71	129.38	101,411,177	0.37	53.16	96,839,215	0.36	95.49
624,633	0.00	100.00	624,633	0.00	100.00	624,633	0.00	100.00
624,633	0.00	100.00	624,633	0.00	100.00	624,633	0.00	100.00
393,987,522	1.47	100.64	395,663,996	1.46	100.43	377,478,330	1.39	95.40
392,243,522	1.46	100.64	393,919,996	1.45	100.43	375,734,330	1.38	95.38
1,744,000	0.01	100.00	1,744,000	0.01	100.00	1,744,000	0.01	100.00
1,561,511,155	5.82	85.40	1,725,948,105	6.33	110.53	1,657,430,218	6.09	96.03
1,104,900,789	4.12	81.22	1,291,041,699	4.74	116.85	1,244,720,228	4.57	96.41
319,409,062	1.19	87.24	337,410,661	1.24	105.64	317,614,421	1.17	94.13
75,809,120	0.28	102.11	77,295,745	0.28	101.96	75,095,569	0.28	97.15
40,992,184	0.15	777.72	—	—	皆減	—	—	—
20,400,000	0.08	91.07	20,200,000	0.07	99.02	20,000,000	0.07	99.01
26,835,257,609	100.00	98.40	27,259,297,964	100.00	101.58	27,208,135,343	100.00	99.81

イ 負債・資本の部

年度 科目	20			21		
	金額 (円)	構成比 (%)	前年度 対比(%)	金額 (円)	構成比 (%)	前年度 対比(%)
流動負債	366,617,999	1.32	93.42	347,865,397	1.28	94.88
未払金	180,922,282	0.65	76.38	157,201,117	0.58	86.89
前受金	1,947,067	0.01	65.13	267,067	0.00	13.72
預り金	168,125,175	0.61	121.46	166,543,613	0.61	99.06
その他流動負債	15,623,475	0.05	110.36	23,853,600	0.09	152.68
資本金	17,252,410,066	62.35	98.61	17,026,565,794	62.43	98.69
自己資本金	8,861,558,999	32.03	100.34	8,891,828,999	32.60	100.34
借入資本金	8,390,851,067	30.32	96.85	8,134,736,795	29.83	96.95
企業債	8,390,851,067	30.32	96.85	8,134,736,795	29.83	96.95
剰余金	10,052,550,984	36.33	99.78	9,896,754,819	36.29	98.45
資本剰余金	9,595,078,377	34.68	100.57	9,673,556,169	35.47	100.82
再評価積立金	9,465,464	0.04	100.00	9,465,464	0.03	100.00
受贈財産評価額	2,869,513,371	10.37	101.33	2,925,169,549	10.73	101.94
工事負担金	4,652,385,203	16.81	100.38	4,648,102,932	17.04	99.91
国庫補助金	83,904,734	0.30	99.93	89,205,034	0.33	106.32
県補助金	823,987,584	2.98	99.95	823,379,768	3.02	99.93
その他資本剰余金	1,155,822,021	4.18	99.94	1,178,233,422	4.32	101.94
利益剰余金	457,472,607	1.65	85.70	223,198,650	0.82	48.79
減債積立金	25,677,238	0.09	108.45	2,677,238	0.01	10.43
建設改良積立金	34,365,380	0.12	116.33	27,095,380	0.10	78.84
当年度未処分利益剰余金	397,429,989	1.44	82.69	193,426,032	0.71	48.67
負債・資本合計	27,671,579,049	100.00	98.96	27,271,186,010	100.00	98.55

22			23			24		
金額 (円)	構成比 (%)	前年度 対比(%)	金額 (円)	構成比 (%)	前年度 対比(%)	金額 (円)	構成比 (%)	前年度 対比(%)
227,504,135	0.85	65.40	371,545,070	1.36	163.31	277,085,203	1.02	74.58
161,594,962	0.60	102.80	337,085,270	1.24	208.60	237,636,811	0.87	70.50
2,782,500	0.01	1041.87	892,500	0.00	32.08	2,205,000	0.01	247.06
42,051,503	0.16	25.25	12,355,470	0.04	29.38	15,126,110	0.06	122.42
21,075,170	0.08	88.35	21,211,830	0.08	100.65	22,117,282	0.08	104.27
16,832,756,665	62.72	98.86	16,916,733,330	62.06	100.50	16,862,418,614	61.98	99.68
8,899,074,999	33.16	100.08	8,907,424,999	32.68	100.09	8,913,547,999	32.76	100.07
7,933,681,666	29.56	97.53	8,009,308,331	29.38	100.95	7,948,870,615	29.22	99.25
7,933,681,666	29.56	97.53	8,009,308,331	29.38	100.95	7,948,870,615	29.22	99.25
9,774,996,809	36.43	98.77	9,971,019,564	36.58	102.01	10,068,631,526	37.00	100.98
9,661,166,019	36.01	99.87	9,720,678,668	35.66	100.62	9,770,486,253	35.90	100.51
9,465,464	0.04	100.00	9,465,464	0.03	100.00	9,465,464	0.03	100.00
2,941,542,771	10.96	100.56	3,013,627,285	11.06	102.45	3,058,102,196	11.24	101.48
4,629,054,022	17.25	99.59	4,623,922,062	16.96	99.89	4,629,254,736	17.01	100.12
89,177,878	0.33	99.97	89,177,878	0.33	100.00	89,177,878	0.33	100.00
815,086,259	3.04	98.99	814,931,578	2.99	99.98	814,931,578	2.99	100.00
1,176,839,625	4.39	99.88	1,169,554,401	4.29	99.38	1,169,554,401	4.30	100.00
113,830,790	0.42	51.00	250,340,896	0.92	219.92	298,145,273	1.10	119.10
2,677,238	0.01	100.00	2,677,238	0.01	100.00	45,196,603	0.17	1688.18
19,849,380	0.07	73.26	11,499,380	0.04	57.93	99,021,293	0.36	861.10
91,304,172	0.34	47.20	236,164,278	0.87	258.66	153,927,377	0.57	65.18
26,835,257,609	100.00	98.40	27,259,297,964	100.00	101.58	27,208,135,343	100.00	99.81

(6) 固定資産明細(税抜額)

科目		年度	20			21		
			金額 (円)	構成比 (%)	前年度 対比(%)	金額 (円)	構成比 (%)	前年度 対比(%)
有 形 固 定 資 産	土 地	事務所用地	400,833,600	1.56	100.00	400,833,600	1.58	100.00
		施設用地	1,191,913,242	4.65	100.36	1,192,481,584	4.69	100.05
		その他土地	8,438,775	0.03	100.00	8,438,775	0.03	100.00
		小計	1,601,185,617	6.24	100.27	1,601,753,959	6.30	100.04
		立木	4,523,292	0.02	100.00	4,523,292	0.02	100.00
	建 物	事務所建物	43,359,229	0.17	96.59	41,828,509	0.16	96.47
		施設用建物	1,013,924,623	3.96	99.78	996,607,771	3.92	98.29
		その他建物	31,725,733	0.12	94.55	30,195,560	0.12	95.18
		小計	1,089,009,585	4.25	99.49	1,068,631,840	4.20	98.13
	構 築 物	原水及び浄水設備	1,768,807,120	6.91	99.31	1,759,889,841	6.92	99.50
		配水及び給水設備	18,206,987,362	71.08	99.05	18,078,564,204	71.05	99.29
		その他構築物	395,082,380	1.54	100.00	381,378,105	1.50	96.53
		小計	20,370,876,862	79.53	99.09	20,219,832,150	79.47	99.26
	機 械 及 び 装 置	電気設備	776,171,808	3.03	92.48	728,380,206	2.86	93.84
		ポンプ設備	550,389,274	2.15	93.48	497,999,057	1.96	90.48
		塩素滅菌設備	27,716,170	0.11	89.35	24,959,739	0.10	90.05
		量水器	268,572,229	1.06	102.27	279,632,665	1.10	104.12
		その他機械装置	394,650,865	1.54	115.65	458,295,495	1.80	116.13
		小計	2,017,500,346	7.89	97.79	1,989,267,162	7.82	98.60
		車両運搬具	13,974,167	0.05	92.09	12,329,939	0.05	88.23
	工 及 具 び 器 備 具 品	工具	677,785	0.00	225.36	529,434	0.00	78.11
器具備品		6,405,406	0.03	97.73	6,281,954	0.02	98.07	
小計		7,083,191	0.03	103.33	6,811,388	0.02	96.16	
	建設仮勘定	121,445,373	0.47	126.07	147,446,265	0.58	121.41	
	計	25,225,598,433	98.48	99.17	25,050,595,995	98.46	99.31	
無 固 定 資 産 形 産	施設利用権	624,633	0.00	100.00	624,633	0.00	100.00	
	計	624,633	0.00	100.00	624,633	0.00	100.00	
投 資	基金	386,783,434	1.51	100.79	389,747,255	1.53	100.77	
	出資金	1,744,000	—	皆増	1,744,000	0.01	100.00	
	計	388,527,434	1.52	101.25	391,491,255	1.54	100.76	
合計		25,614,750,500	100.00	99.20	25,442,711,883	100.00	99.33	
総資産に対する割合(%)		92.57	—	—	93.30	—	—	

22			23			24		
金額 (円)	構成比 (%)	前年度 対比(%)	金額 (円)	構成比 (%)	前年度 対比(%)	金額 (円)	構成比 (%)	前年度 対比(%)
400,833,600	1.59	100.00	400,833,600	1.57	100.00	400,833,600	1.57	100.00
1,188,336,690	4.70	99.65	1,188,461,446	4.66	100.01	1,192,610,008	4.67	100.35
8,438,775	0.03	100.00	8,438,775	0.03	100.00	8,438,775	0.03	100.00
1,597,609,065	6.32	99.74	1,597,733,821	6.26	100.01	1,601,882,383	6.27	100.26
4,523,292	0.02	100.00	4,523,292	0.02	100.00	4,523,292	0.02	100.00
40,297,789	0.16	96.34	39,337,716	0.15	97.62	37,785,426	0.15	96.05
974,691,385	3.86	97.80	959,512,167	3.76	98.44	939,646,072	3.68	97.93
28,349,223	0.11	93.89	26,502,886	0.10	93.49	24,735,903	0.10	93.33
1,043,338,397	4.13	97.63	1,025,352,769	4.01	98.28	1,002,167,401	3.93	97.74
1,825,463,974	7.23	103.73	1,896,493,838	7.43	103.89	1,947,770,951	7.62	102.70
17,866,461,892	70.69	98.83	18,203,484,107	71.29	101.89	18,172,114,516	71.12	99.83
379,357,073	1.50	99.47	375,034,247	1.47	98.86	406,510,272	1.59	108.39
20,071,282,939	79.42	99.27	20,475,012,192	80.19	102.01	20,526,395,739	80.33	100.25
723,133,409	2.86	99.28	712,754,195	2.79	98.56	760,819,454	2.98	106.74
455,717,257	1.80	91.51	431,612,139	1.69	94.71	387,655,743	1.52	89.82
32,034,072	0.13	128.34	28,840,818	0.11	90.03	29,003,151	0.11	100.56
274,730,126	1.09	98.25	267,042,203	1.05	97.20	264,334,779	1.03	98.99
469,257,092	1.86	102.39	477,196,505	1.87	101.69	483,545,605	1.89	101.33
1,954,871,956	7.74	98.27	1,917,445,860	7.51	98.09	1,925,358,732	7.53	100.41
10,235,959	0.04	83.02	7,597,087	0.03	74.22	5,964,887	0.02	78.52
377,883	0.00	71.37	214,332	0.00	56.72	189,135	0.00	88.24
6,131,802	0.02	97.61	7,770,700	0.03	126.73	9,281,378	0.04	119.44
6,509,685	0.02	95.57	7,985,032	0.03	122.66	9,470,513	0.04	118.60
190,763,006	0.75	129.38	101,411,177	0.40	53.16	96,839,215	0.38	95.49
24,879,134,299	98.44	99.32	25,137,061,230	98.45	101.04	25,172,602,162	98.52	100.14
624,633	0.00	100.00	624,633	0.00	100.00	624,633	0.00	100.00
624,633	0.00	100.00	624,633	0.00	100.00	624,633	0.00	100.00
392,243,522	1.55	100.64	393,919,996	1.54	100.43	375,734,330	1.47	95.38
1,744,000	0.01	100.00	1,744,000	0.01	100.00	1,744,000	0.01	100.00
393,987,522	1.56	100.64	395,663,996	1.55	100.43	377,478,330	1.48	95.40
25,273,746,454	100.00	99.34	25,533,349,859	100.00	101.03	25,550,705,125	100.00	100.07
94.18	—	—	93.67	—	—	93.91	—	—

(7) 費用構成表(税抜額)

区 分	年 度	20			21		
		金 額 (円)	構 成 比 (%)	前 年 度 対 比 (%)	金 額 (円)	構 成 比 (%)	前 年 度 対 比 (%)
職 員 給 与 費		293,655,439	12.14	97.32	290,561,120	12.38	98.95
賃 金		2,342,788	0.10	121.03	2,977,518	0.13	127.09
報 酬		171,600	0.01	100.00	101,400	0.00	59.09
旅 費		111,655	0.00	121.62	93,719	0.00	83.94
備 消 耗 品 費		3,870,252	0.16	84.86	3,891,674	0.17	100.55
燃 料 費		2,079,895	0.09	103.45	1,646,617	0.07	79.17
光 熱 水 費		3,127,471	0.13	107.79	3,050,802	0.13	97.55
印 刷 製 本 費		9,637,948	0.40	145.74	7,204,848	0.31	74.75
通 信 運 搬 費		15,497,601	0.64	103.88	16,095,942	0.69	103.86
委 託 料		185,616,086	7.67	119.95	184,310,289	7.85	99.30
手 数 料		3,809,617	0.16	90.86	3,848,306	0.16	101.02
賃 借 料		8,294,221	0.34	102.99	6,898,744	0.29	83.18
修 繕 費		82,859,550	3.42	107.63	86,615,659	3.69	104.53
路 面 復 旧 費		2,620,953	0.11	196.33	877,000	0.04	33.46
動 力 費		181,569,579	7.51	110.73	150,862,828	6.43	83.09
薬 品 費		3,587,900	0.15	103.47	3,403,160	0.14	94.85
材 料 費		3,475,763	0.14	67.38	3,717,307	0.16	106.95
補 償 費		210,159	0.01	117.73	250,305	0.01	119.10
負 担 金		54,556,545	2.25	101.63	52,933,229	2.26	97.02
受 水 費		581,597,471	24.04	97.61	574,420,681	24.48	98.77
有形固定資産減価償却費		671,999,442	27.78	101.41	670,405,625	28.57	99.76
固 定 資 産 除 却 費		17,880,848	0.74	116.36	20,392,006	0.87	114.04
企 業 債 利 息		253,624,989	10.48	90.75	240,200,478	10.23	94.71
そ の 他		36,951,470	1.53	385.48	22,080,632	0.94	59.76
合 計		2,419,149,242	100.00	102.09	2,346,839,889	100.00	97.01

※ 職員給与費は、一般職員の給料、手当等、法定福利費の合計額。臨時職員の法定福利費は除く。

22			23			24		
金額 (円)	構成比 (%)	前年度 対比(%)	金額 (円)	構成比 (%)	前年度 対比(%)	金額 (円)	構成比 (%)	前年度 対比(%)
272,087,794	11.82	93.64	266,871,528	11.73	98.08	243,193,565	10.25	91.13
2,383,885	0.10	80.06	1,988,257	0.09	83.40	0	0.00	0.00
826,800	0.04	815.38	405,600	0.02	49.06	187,200	0.01	46.15
135,938	0.01	145.05	206,347	0.01	151.79	189,445	0.01	91.81
3,858,458	0.17	99.15	3,139,562	0.14	81.37	3,470,952	0.15	110.56
2,394,706	0.10	145.43	2,048,553	0.09	85.55	1,975,035	0.08	96.41
3,756,287	0.16	123.12	3,600,344	0.16	95.85	4,303,373	0.18	119.53
6,257,306	0.27	86.85	5,601,282	0.25	89.52	440,277	0.02	7.86
15,466,827	0.67	96.09	15,259,512	0.67	98.66	8,624,950	0.36	56.52
176,874,522	7.68	95.97	167,133,811	7.34	94.49	274,675,264	11.57	164.34
3,799,870	0.17	98.74	3,858,891	0.17	101.55	6,782,088	0.29	175.75
6,175,415	0.27	89.52	6,133,492	0.27	99.32	2,923,167	0.12	47.66
72,024,222	3.13	83.15	80,667,183	3.54	112.00	85,787,025	3.61	106.35
1,000,000	0.04	114.03	2,682,000	0.12	268.20	1,990,000	0.09	74.20
152,259,615	6.61	100.93	163,640,629	7.19	107.47	186,565,493	7.86	114.01
3,397,670	0.15	99.84	2,834,660	0.12	83.43	2,659,760	0.11	93.83
3,774,138	0.16	101.53	4,001,728	0.18	106.03	3,391,496	0.14	84.75
272,886	0.01	109.02	308,949	0.01	113.22	259,865	0.01	84.11
55,519,602	2.41	104.89	59,913,135	2.63	107.91	57,637,295	2.43	96.20
575,599,089	25.00	100.21	550,596,163	24.19	95.66	548,633,134	23.11	99.64
677,816,676	29.44	101.11	688,894,323	30.27	101.63	692,346,213	29.16	100.50
20,529,561	0.89	100.67	29,377,421	1.29	143.10	34,217,004	1.44	116.47
227,737,296	9.89	94.81	190,659,853	8.38	83.72	188,570,510	7.94	98.90
18,541,580	0.81	83.97	25,970,503	1.14	140.07	25,249,584	1.06	97.22
2,302,490,143	100.00	98.11	2,275,793,726	100.00	98.84	2,374,072,695	100.00	104.32

(8) 経営分析
ア 業務分析

項目 \ 年度	20	21	22	23	24
職員1人当たり 営業収益 (千円)	57,467	53,497	57,406	65,247	71,628
職員1人当たり 給水人口 (人)	4,851	4,860	5,150	5,151	5,659
職員1人当たり 有収水量 (m ³)	614,088	594,183	634,408	617,241	665,386
負荷率 (%)	88.72	89.06	87.30	87.17	88.94
施設利用率 (%)	64.30	62.70	63.11	61.42	60.35
最大稼働率 (%)	72.47	70.41	72.29	70.46	67.85
配水管使用効率 (m ³ /m)	33.00	32.00	32.02	30.98	30.16
供給単価 (円/m ³)	93.20	89.63	89.98	105.25	107.17
給水原価 (円/m ³)	110.28	111.20	108.57	109.95	117.17
有収率 (%)	94.34	93.61	93.63	93.34	93.36
固定資産構成比率 (%)	92.57	93.30	94.18	93.67	93.91
固定負債構成比率 (%)	30.32	29.83	29.56	29.38	29.22
固定資産対長期 資本比率 (%)	93.81	94.50	94.99	94.96	94.87
自己資本構成比率 (%)	68.35	68.90	69.59	69.26	69.77

	説 明
$\frac{(\text{営業収益} - \text{受託工事収益})}{\text{損益勘定所属職員数}}$	労働生産性を示す指標。 指数は高いほど良い。
$\frac{\text{給水人口}}{\text{損益勘定所属職員数}}$	労働生産性を示す指標。 指数は高いほど良い。
$\frac{\text{年間有収水量}}{\text{損益勘定所属職員数}}$	労働生産性を示す指標。 指数は高いほど良い。
$\frac{\text{1日平均給水量}}{\text{1日最大給水量}} \times 100$	最大給水量に対する平均給水量の割合で、需要時と非需要時の差を示す。 負荷率は100%に近づくのが理想である。
$\frac{\text{1日平均給水量}}{\text{1日配水能力}} \times 100$	配水能力に対する平均給水量の割合で、水道施設が効率的に運営されているか判断する指標。指数が高ければ効率的に運用。
$\frac{\text{1日最大給水量}}{\text{1日配水能力}} \times 100$	配水能力に対する最大給水量の割合で、指数が低いほど能力に余裕があることを示す。
$\frac{\text{年間給水量}}{\text{導・送・配水管延長}}$	導・送・配水管延長に対する年間給水量の割合で、指数が高いほど良い。
$\frac{\text{給水収益}}{\text{年間総有収水量}}$	1 m ³ 当たりの販売価格
$\frac{\text{経常費用} - (\text{受託・補償工事費} + \text{付帯事業費})}{\text{年間有収水量}}$	1 m ³ 当たりの生産原価
$\frac{\text{年間有収水量}}{\text{年間給水量}} \times 100$	年間給水量に対し、どのくらいの年間有収水量があったかを示す。 有収率は100%に近いことが望ましい。
$\frac{\text{固定資産}}{\text{総資産}} \times 100$	総資産(固定資産・流動資産)における固定資産の割合。指数が高いほど資本が固定化の傾向にあるため、低いほど良い。
$\frac{\text{固定負債} + \text{借入資本金}}{\text{総資本}} \times 100$	総資本(負債・資本合計)とこれを構成する他人資本の関係を示す。指数が低いほど経営の安全性が高いといえる。
$\frac{\text{固定資産}}{\text{資本金} + \text{剰余金} + \text{固定負債}} \times 100$	比率は100%以下が望ましい。超える場合は固定資産に過大投資といえる。
$\frac{\text{自己資本}}{\text{総資本}} \times 100$	総資本(負債・資本合計)とこれを構成する自己資本(自己資本・剰余金)の関係を示す。 比率が高いほど経営の安全性は大きい。

イ 財務分析

年度 項目	20	21	22	23	24
固定比率 (%)	135.43	135.42	135.34	135.25	134.60
流動比率 (%)	561.03	525.63	686.37	464.53	598.17
当座比率 (%)	535.66	496.33	626.06	438.29	563.85
現金比率 (%)	443.04	391.08	485.66	347.48	449.22
自己資本回転率 (回)	0.11	0.10	0.10	0.11	0.11
減価償却率 (%)	2.78	2.80	2.85	2.86	2.87
未収金回転率 (回)	5.25	5.31	5.53	6.56	6.56
総資本利益率 (%)	△ 0.05	△ 0.68	△ 0.40	0.61	0.27
総収支比率 (%)	98.09	91.31	95.56	106.37	102.27
経常収支比率 (%)	99.44	92.02	95.32	107.32	103.13
営業収支比率 (%)	95.07	90.39	92.67	105.17	100.04

算 式	説 明
$\frac{\text{固定資産}}{\text{自己資本}} \times 100$	固定資産は自己資本(自己資本金・剰余金)から調達されるべきとする企業会計上の原則から100%以下が理想である。
$\frac{\text{流動資産}}{\text{流動負債}} \times 100$	短期債務に対応すべき流動資産が十分にあるかを示す。 比率は200%以上が理想である。
$\frac{\text{現金預金} + \text{未収金}}{\text{流動負債}} \times 100$	短期債務に対応すべき現金預金及び容易に現金化できる未収金が十分あるかを示す。 比率は100%以上が望ましい。
$\frac{\text{現金預金}}{\text{流動負債}} \times 100$	即座の支払い能力を示す。 指数は高いほど良い。
$\frac{\text{営業収益} - \text{受託工事収益}}{2} \div \frac{(\text{期首自己資本} + \text{期末自己資本})}{2} \times 100$	自己資本(自己資本金・剰余金)の効率を総資本から切り離して測定するものである。 指数は高いほど企業の体質が強く安定。
$\frac{\text{当年度減価償却費}}{\text{固定資産} - \text{立木} - \text{建設仮定} + \text{当年度減価償却費}} \times 100$	固定資産に投下された資本の回収状況を測定する。
$\frac{\text{営業収益} - \text{受託工事収益}}{2} \div \frac{(\text{期首未収金} + \text{期末未収金})}{2} \times 100$	未収金に対する営業利益の割合で、指数は高いほど良い。
$\frac{\text{当年度経常利益}}{2} \div \frac{(\text{期首総資本} + \text{期末総資本})}{2} \times 100$	投下された資本総額とそれによってもたらされた利益とを比較したもの。 指数は高いほど良い。
$\frac{\text{総収益}}{\text{総費用}} \times 100$	総費用に対する総収益の割合で、指数は高いほど良い。
$\frac{\text{経常収益}}{\text{経常費用}} \times 100$	経常費用に対する経常収益の割合で、指数は高いほど良い。
$\frac{\text{営業収益} - \text{受託工事収益}}{\text{営業費用} - \text{受託工事費用}} \times 100$	営業費用に対する営業収益の割合で、指数は高いほど良い。

5 組 織

(1) 組織構成図(平成25年3月31日現在)

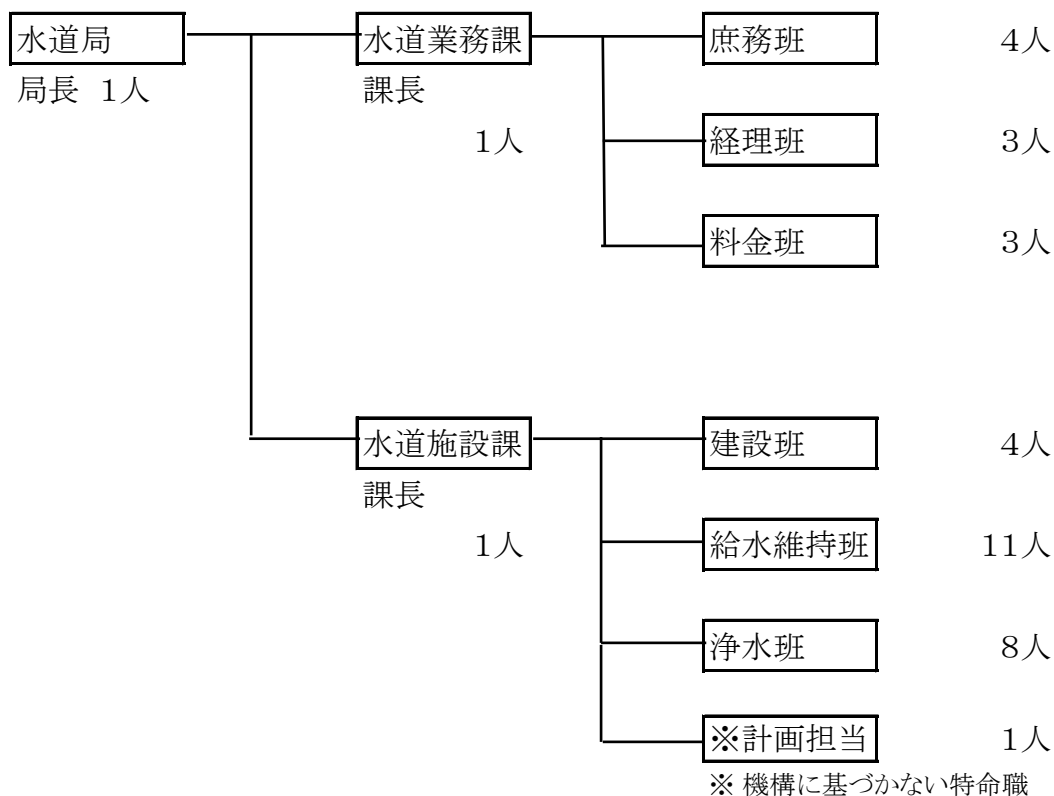

勘定別

損益勘定職員	30人
資本勘定職員	7人
計	37人

職種別

事務職員	14人
技術職員	13人
現業職員	10人
計	37人

年齢別職員構成

20歳以下	21～25	26～30	31～35	36～40	41～45
0人	1人	0人	2人	4人	8人
46～50	51～55	56～60	計	平均年齢	
5人	11人	6人	37人	47.4歳	

(2) 組織変遷図(昭和43年4月～現在)

昭和43年4月1日地方公営企業法の適用を受け、建設部水道課から分離し、水道局設置。

昭和43年度 S43.4.1	庶務係 料金係 工務係	課はなし		
昭和44年度 S44.10.27	業務課 庶務係 料金係	工務課	建設係 給水係	
昭和46年度 S46.4.1	業務課 庶務係 料金係	工務課	建設係 給水係	統合整備事業 庶務係 建設事務所 工事係
S46.7.10	業務課 管理係 経理係 料金係	工務課	建設係 給水係	統合整備事業 庶務係 建設事務所 工務係
昭和47年度 S47.7.11	業務課 管理係 経理係 料金係	工務課	建設係 統合整備係	給水施設課 給水係 施設管理係
昭和49年度 S49.8.1	業務課 管理係 経理係 料金係	工務課	建設係 計画係	給水施設課 給水係 施設管理係
昭和54年度 S54.8.1	管理課 庶務係 経理係	営業課	料金係 給水係	施設課 計画調査係 建設係 施設管理係
昭和58年度 S58.5.1	管理課 庶務係 計画調査係 経理係	営業課	料金係 給水係	施設課 建設係 維持係 浄水係
昭和63年度 S63.4.1	管理課 庶務調整担当 経理係	営業課	料金係 給水係	施設課 建設係 維持係 浄水係
平成3年度 H3.4.1	管理課 庶務担当 企画調査担当 経理係	営業課	料金係 給水係	施設課 建設係 維持係 浄水係
平成4年度 H4.4.1	水道総務課 庶務係 経理係	営業課	料金係 給水係	水道施設課 建設係 維持係 浄水係
平成10年度 H10.5.1	水道総務課 庶務経理班	営業課	料金給水班	水道施設課 建設班 維持班 浄水班
平成13年度 H13.4.1	水道総務課 庶務班 経理班	営業課	料金給水班	水道施設課 建設班 維持班 浄水班
平成16年度 H16.4.1	水道業務課 庶務班 経理班 料金班	水道施設課	建設班 維持班 浄水班 給水班	
平成23年度 H23.4.1	水道業務課 庶務班 経理班 料金班	水道施設課	建設班 給水維持班 浄水班 ※計画担当	

※ 機構に基づかない特命職

(3) 事務分掌 (平成25年3月31日現在)

課	班	事務分掌
水道業務課	庶務班	1 水道事業経営の総合調整に関すること。
		2 公印の管理に関すること。
		3 企業管理規程の制定及び改廃に関すること。
		4 予算及び財政計画に関すること。
		5 職員の人事、給与及び服務に関すること。
		6 秦野市水道審議会に関すること。
		7 財産管理の総括に関すること。
		8 減価償却に関すること。
		9 起債及び補助申請に関すること。
		10 給水装置工事事業者の指定及び手数料の額の確定、請求及び徴収に関すること。
		11 契約(一般競争入札及び指名競争入札として執行する工事請負契約及び物件等の契約、並びに拡張工事に伴う用地取得に関する契約を除く。)に関すること。
		12 資材の調達及び貯蔵品の管理に関すること。
		13 水道事業の啓発に関すること。
		14 水道局庁舎(附属棟、敷地等を含む。)の維持管理に関すること。
		15 地下水の保全事業に関すること。
		16 地下水利用者との調整及び地下水利用協力金の徴収に関すること。
		17 ISO14001に関すること。
		18 文書の收受及び配付に関すること。
		19 局及び課内庶務に関すること。
	経理班	1 会計伝票の審査に関すること。
		2 出納事務に関すること。
		3 決算及び財務諸表の作成に関すること。
		4 現金、預金及び有価証券の出納保管に関すること。
		5 計理及び業務状況の報告に関すること。
		6 消費税の経理に関すること。
		7 基金に関すること。
		8 指定金融機関との契約並びに出納及び収納事務の検査に関すること。
	料金班	1 水道使用の開閉栓業務及び諸届等に関すること。
		2 給水装置の用途の認定及び変更に関すること。
3 水道料金の額の確定、請求及び徴収に関すること。		
4 水道使用量の計量及び認定に関すること。		
5 給水停止処分に関すること。		
6 公共下水道使用料の徴収に関すること(使用料の減免、滞納処分及び不納欠損処分を除く)。		

課	班	事務分掌
水道施設課	建設班	1 水道施設の拡張、改良工事の設計及び施工に関する事。
		2 拡張工事に伴う用地の取得に関する事。
		3 環境創出行為に係る配水管等の工事に関する事。
		4 水資源の調査及び開発に関する事。
		5 防災施設整備の促進に関する事。
		6 耐震化に関する事。
		7 課内庶務に関する事。
	給水維持班	1 導水管、送水管及び配水管の維持管理及び補修に関する事。
		2 緊急断水及び給水制限に関する事。
		3 応急給水に関する事。
		4 漏水対策に関する事。
		5 地震対策に関する事。
		6 給水装置工事の承認及び検査並びにその手数料の額の確定、請求及び徴収に関する事。
		7 指定給水装置工事事業者の指導及び監督に関する事。
		8 環境創出行為に係る給水申込みに関する事。
		9 水道利用加入金の額の確定、請求及び徴収に関する事。
		10 量水器の新設及び取替えに関する事。
		11 貯水槽水道に関する事。
	浄水班	1 取水場、浄水場及び配水場施設の更新、維持管理及び補修に関する事。
		2 水質検査及び原水の保護に関する事。
		3 取水量、配水量等の統計に関する事。
	※計画担当	1 水道施設の将来計画に関する事。
		2 水道事業の認可申請に関する事。
		3 水源の調査・計画に関する事。
		4 防災施設整備の計画に関する事。
		5 総合計画に関する事。
		6 新東名に関する事。

※ 機構に基づかない特命職

秦野市民憲章（昭和44年10月1日制定）

わたくしたち秦野市民は、丹沢の美しい自然のもとで、このまちの限りない発展に願いをこめ、ここに市民憲章を定めます。

- 1 平和を愛する市民のまち、それは私たちの誇りです。
- 1 きれいな水とすがすがしい空気、それは私たちのいのちです。
- 1 健康ではたらき若さあふれるまち、それは私たちのねがいです。
- 1 市民のための豊かな文化、それは私たちののぞみです。
- 1 みんなの発言で住みよいまちを、それは私たちのちかいです。

はだの水道ビジョン（平成21年10月策定）

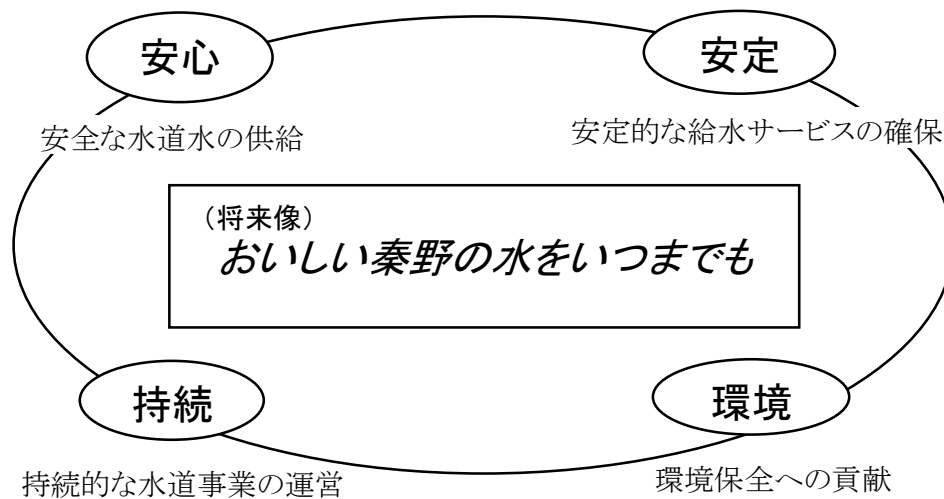

平成25年10月発行

編集発行 秦野市水道局
水道業務課
神奈川県秦野市曾屋830番地の1
電話 0463-83-2111