

水道事業統計要覧

平成 2 6 年 度



秦 野 市 水 道 局

目 次

1	水道事業の概要	1
(1)	主要業務の推移	3
(2)	給水量及び有収水量	4
2	給水状況	5
(1)	水道施設フローシート	7
(2)	配水場別給水量	12
(3)	水源別取水量	14
(4)	漏水調査の状況	15
(5)	薬品使用量	15
(6)	電力の使用量及び料金	15
(7)	管種別管路延長	16
3	業務状況	19
(1)	用途別の給水戸数、有収水量、給水収益及び供給単価	21
(2)	給水原価費用別構成	22
(3)	水道料金収納体系別状況	23
(4)	指定給水装置工事事業者の届出状況	24
(5)	指定給水装置工事事業者の給水装置工事申請状況	24
(6)	修繕工事実施状況	24
(7)	量水器新設及び取替状況	25
(8)	水道料金の変遷表	26
(9)	水道利用加入金調定額状況	28
(10)	地下水利用協力金の推移	29

4	財務状況	31
(1)	収益的収入及び収益的支出構成表（税込額）	33
	ア 収益的収入	33
	イ 収益的支出	33
(2)	収益的収入及び収益的支出（税込額）	34
	ア 収益的収入	34
	イ 収益的支出	34
(3)	資本的収入及び資本的支出（補填財源を含む）（税込額）	36
	ア 資本的収入	36
	イ 資本的支出	36
	ウ 補填財源	36
(4)	損益計算書（税抜額）	38
(5)	貸借対照表（税抜額）	40
	ア 資産の部	40
	イ 負債・資本の部	42
(6)	固定資産明細（税抜額）	46
(7)	費用構成表（税抜額）	48
(8)	経営分析	50
	ア 業務分析	50
	イ 財務分析	52
5	組織	55
(1)	組織構成図	57
(2)	組織変遷図	58
(3)	事務分掌	59

1 水道事業の概要

(1) 主要業務の推移

項 目	年 度					
	22	23	24	25	26	
行政区域内人口A(人)	170,306	170,312	170,066	169,226	168,542	
給 水 人 口 B(人)	169,956	169,986	169,759	168,932	168,274	
給 水 戸 数	73,373	74,232	74,580	75,256	75,523	
普 及 率 B / A (%)	99.79	99.81	99.82	99.83	99.84	
年 間 給 水 量 (m ³)	22,358,802	21,821,267	21,381,661	20,903,188	20,325,719	
配 水 能 力 (m ³ /日)	97,070	97,070	97,070	97,070	97,070	
1 日 最 大 給 水 量 (m ³)	70,170	68,395	65,866	64,142	61,419	
1 人 1 日 最 大 給 水 量 (ℓ)	413	402	388	380	365	
1 日 平 均 給 水 量 (m ³)	61,257	59,621	58,580	57,269	55,687	
1 人 1 日 平 均 給 水 量 (ℓ)	360	351	345	339	331	
年 間 有 収 水 量 (m ³)	20,935,468	20,368,963	19,961,592	19,566,946	19,014,723	
有 収 率 (%)	93.63	93.34	93.36	93.61	93.55	
負 荷 率 (%)	87.30	87.17	88.94	89.28	90.67	
総 収 入 (収 益)	税込 (円)	2,304,251,728	2,536,262,708	2,543,985,657	2,460,693,563	2,663,329,410
	税抜 (円)	2,200,368,283	2,420,653,832	2,428,000,072	2,349,040,930	2,496,091,280
総収入の うち 給水収益	税込 (円)	1,976,923,795	2,249,231,360	2,244,470,695	2,163,783,265	2,138,966,901
	税抜 (円)	1,883,839,915	2,143,751,840	2,139,288,390	2,062,448,675	1,989,398,835
総 支 出 (費 用)	税込 (円)	2,383,105,364	2,349,479,656	2,459,747,754	2,389,262,935	2,641,671,712
	税抜 (円)	2,302,490,143	2,275,793,726	2,374,072,695	2,303,866,793	2,517,885,752
純 損 益 (円)	△ 102,121,860	144,860,106	53,927,377	45,174,137	△ 21,794,472	
供 給 単 価 (円)	89.98	105.25	107.17	105.40	104.62	
給 水 原 価 (円)	108.57	109.95	117.17	116.44	118.95	
職 員 数 (人)	41	41	37	38	38	

※ 行政区域内人口及び給水人口は、松田町内湯の沢地区分を含む。

(2) 給水量及び有収水量

区分 年度	給水量		有収水量		有収率		1日最大	1日平均	1人1日	1人1日
	A (m ³)	B (m ³)	A/B (%)	有収率	給水量 (m ³)	給水量 (m ³)	最大給水量 (ℓ)	平均給水量 (ℓ)		
22	22,358,802	20,935,468	93.63		70,170	61,257	413	360		
23	21,821,267	20,368,963	93.34		68,395	59,621	402	351		
24	21,381,661	19,961,592	93.36		65,866	58,580	388	345		
25	20,903,188	19,566,946	93.61		64,142	57,269	380	339		
26	20,325,719	19,014,723	93.55		61,419	55,687	365	331		

平成26年度月別内訳

区分 月	給水量		有収水量		有収率		1日最大	1日平均	1人1日	1人1日
	A (m ³)	B (m ³)	A/B (%)	有収率	給水量 (m ³)	給水量 (m ³)	最大給水量 (ℓ)	平均給水量 (ℓ)		
4月	1,693,900	1,598,091	94.34		58,502	56,463	348	336		
5月	1,753,869	1,402,131	79.95		58,468	56,576	347	336		
6月	1,712,825	1,750,212	102.18		59,819	57,094	355	339		
7月	1,823,518	1,514,184	83.04		61,317	58,823	364	350		
8月	1,760,649	1,739,743	98.81		61,419	56,795	365	338		
9月	1,690,956	1,531,546	90.57		58,281	56,365	346	335		
10月	1,728,259	1,689,544	97.76		57,813	55,750	344	331		
11月	1,641,238	1,532,837	93.40		56,974	54,708	339	325		
12月	1,699,959	1,684,997	99.12		56,814	54,837	338	326		
1月	1,663,733	1,508,952	90.70		55,631	53,669	331	319		
2月	1,499,412	1,745,933	116.44		55,449	53,550	330	318		
3月	1,657,401	1,316,553	79.43		55,804	53,465	332	318		
計	20,325,719	19,014,723	93.55		61,419	55,687	365	331		

2 給 水 状 況

(1) 水道施設フローシート

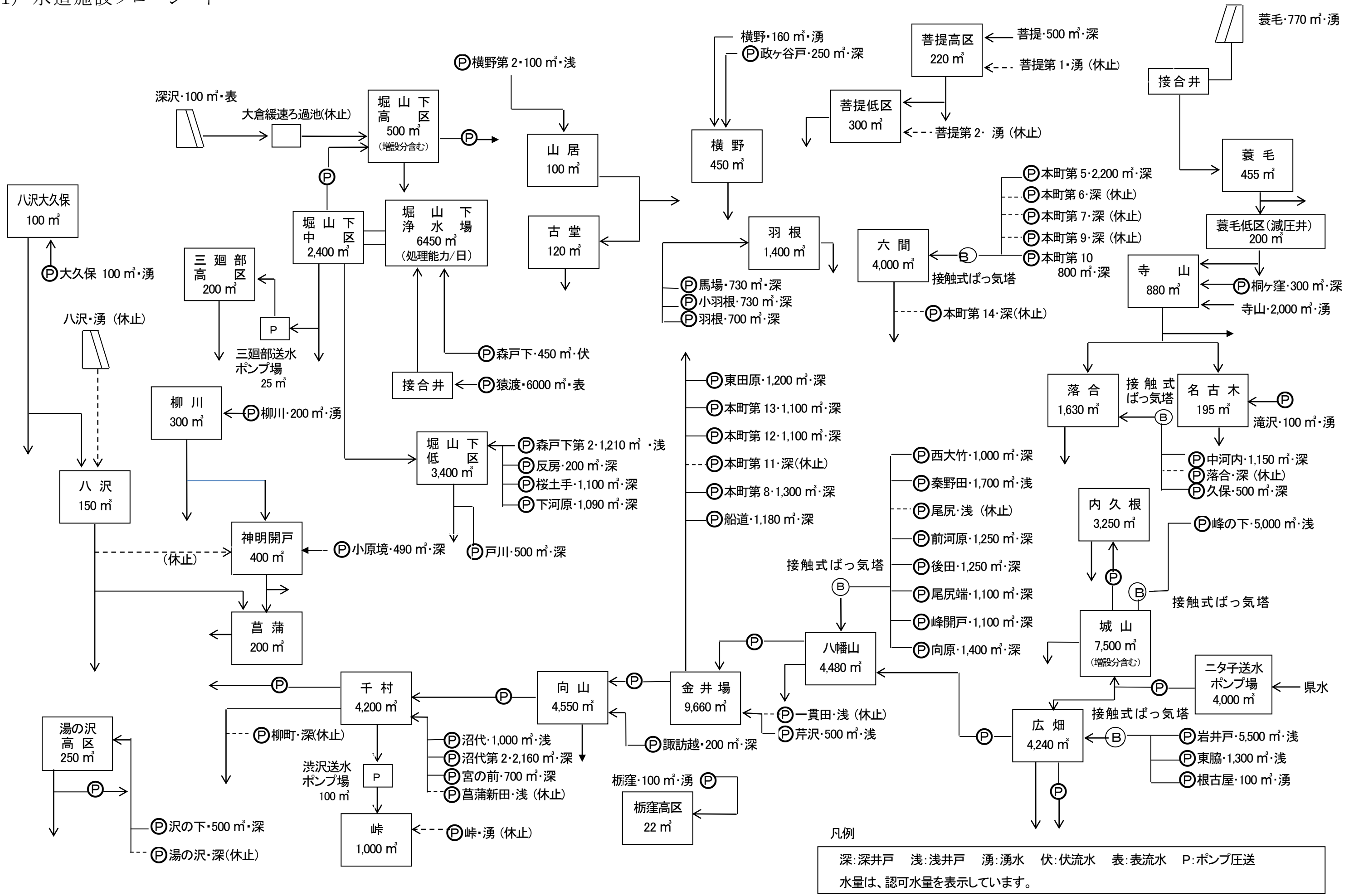

ア 取水施設：井戸

平成27年3月31日現在

番号	施設名	所在地	認可水量 m ³ /日	備考
1	後田取水場	河原町5018番3	1,250	深井戸
2	本町第10取水場	曾屋608番3	800	深井戸
3	本町第5取水場	曾屋1203番1	2,200	深井戸
4	秦野田取水場	曾屋5905番8	1,700	浅井戸
5	前河原取水場	上大槻23番6	1,250	深井戸
6	尾尻端取水場	上大槻1102番3	1,100	深井戸
7	本町第13取水場	平沢272番11	1,100	深井戸
8	諏訪越取水場	平沢1994番2	200	深井戸
9	芹沢取水場	今泉1017番2	500	浅井戸
10	峰開戸取水場	尾尻384番3	1,100	深井戸
11	向原取水場	尾尻490番3	1,400	深井戸
12	西大竹取水場	立野台三丁目21番14	1,000	深井戸
13	久保取水場	寺山637番	500	深井戸
14	東田原取水場	東田原664番22	1,200	深井戸
15	桐ヶ窪取水場	東田原1776番7	300	深井戸
16	中河内取水場	下落合4番7	1,150	深井戸
17	小羽根取水場	羽根244番3	730	深井戸
18	羽根取水場	羽根316番4	700	深井戸
19	馬場取水場	菩提496番2	730	深井戸
20	菩提取水場	菩提800番2	500	深井戸
21	政ヶ谷戸取水場	菩提1783番2	250	深井戸
22	横野第2取水場	横野524番2	100	浅井戸
23	戸川取水場	戸川451番6	500	深井戸
24	峰の下取水場	下大槻778番5	5,000	浅井戸
25	東脇取水場	下大槻1004番2	1,300	浅井戸
26	岩井戸取水場	下大槻1101番1	5,500	浅井戸
27	船道取水場	堀西93番3	1,180	深井戸
28	宮の前取水場	堀西503番4	700	深井戸
29	森戸下第2取水場	堀西1869番	1,210	浅井戸
30	沼代取水場	堀西2291番1	1,000	浅井戸
31	沼代第2取水場	堀西2291番5	2,160	深井戸
32	本町第12取水場	堀山下20番3	1,100	深井戸
33	本町第8取水場	堀山下190番3	1,300	深井戸
34	桜土手取水場	堀山下320番6	1,100	深井戸
35	反房取水場	堀山下888番	200	深井戸
36	下河原取水場	堀山下1750番3	1,090	深井戸
37	小原境取水場	三廻部63番1	490	深井戸
38	沢の下取水場	八沢941番3	500	深井戸

イ 取水施設：湧水

番号	施設名	所在地	認可水量 m ³ /日	備考
1	滝沢取水場	名古木227番2	100	ポンプ有り
2	寺山取水場	蓑毛341番2	2,000	
3	蓑毛取水場	蓑毛909番2	770	
4	横野取水場	菩提1930番2	160	
5	根古屋取水場	南矢名775番2	100	ポンプ有り
6	栃窪取水場	栃窪532番2	100	ポンプ有り
7	柳川取水場	柳川932番	200	ポンプ有り
8	大久保取水場	八沢400番2	100	ポンプ有り

ウ 取水施設：表流水

番号	施設名	所在地	認可水量 m ³ /日	備考
1	猿渡取水場	堀山下1638番1	6,000	ポンプ有り
2	深沢取水場	堀山下1640番	100	

エ 取水施設：伏流水

番号	施設名	所在地	認可水量 m ³ /日	備考
1	森戸下取水場	堀西1797番	450	ポンプ有り

オ 休止中の取水施設

番号	施設名	所在地	取水能力 m ³ /日	備考
1	本町第14取水場	富士見町1387番3	800	深井戸
2	本町第9取水場	曾屋557番2	1,600	深井戸
3	本町第6取水場	曾屋1009番5	2,700	深井戸
4	本町第7取水場	曾屋1117番2	1,800	深井戸
5	本町第11取水場	平沢2550番3	2,000	深井戸
6	一貫田取水場	今泉1094番2	2,500	浅井戸
7	尾尻取水場	大秦町173番2	1,000	浅井戸
8	落合取水場	落合872番11	1,000	深井戸
9	菩提第2取水場	菩提943番2	250	湧水
10	菩提第1取水場	菩提2192番	600	湧水
11	柳町取水場	柳町二丁目32番13	1,100	深井戸
12	峠取水場	渋沢2428番2	200	湧水
13	菖蒲新田取水場	菖蒲485番	1,000	浅井戸
14	八沢取水場	八沢815番1	200	湧水
15	湯の沢取水場	八沢1146番38	500	深井戸

カ 浄水施設：浄水場

番号	施設名	所在地	処理能力 m ³ /日	備考
1	堀山下浄水場	堀山下1286番1	6,450	
2	大倉緩速ろ過池	堀山下1690番	100	(休止中)

キ 送水施設：ポンプ場

番号	施設名	所在地	有効容量 m ³	備考
1	ニタ子送水ポンプ場	下大槻258番4	4,000	県水受水施設、2池
2	渋沢送水ポンプ場	渋沢2364番2	100	
3	三廻部送水ポンプ場	三廻部452番1	25	

ク 配水施設：配水場

番号	施設名	所在地	有効容量 m ³	備考
1	六間配水場	曾屋838番3	4,000	
2	内久根配水場	曾屋5456番2	3,250	
3	向山配水場	平沢1956番	4,550	
4	金井場配水場	今泉1526番	9,660	
5	八幡山配水場	尾尻444番2	4,480	
6	落合配水場	落合844番2	1,630	
7	名古屋配水場	名古屋208番3	195	
8	寺山配水場	蓑毛160番3	880	
9	蓑毛配水場	蓑毛948番3	455	
10	羽根配水場	羽根1064番2	1,400	
11	菩提低区(四山)配水場	菩提824番2	300	
12	菩提高区配水場	菩提891番2	220	
13	古堂配水場	横野412番5	120	
14	山居配水場	横野465番2	100	
15	横野配水場	横野831番5	450	
16	城山配水場	下大槻18番	5,500	
17	広畑配水場	下大槻138番1	4,240	
18	堀山下低区(反房)配水場	堀山下888番	3,400	
19	堀山下中区配水場	堀山下1285番3	2,400	
20	堀山下高区配水場	堀山下1555番2	200	
21	峠配水場	渋沢2405番3	1,000	
22	栢窪高区配水場	栢窪531番2	22	
23	千村配水場	千村四丁目257番2	4,200	
24	菖蒲配水場	菖蒲921番2	200	
25	神明開戸配水場	菖蒲1390番1	400	
26	三廻部高区配水場	三廻部891番7	200	
27	柳川配水場	柳川910番	300	
28	八沢大久保配水場	八沢450番4	100	
29	八沢配水場	八沢694番	150	
30	湯の沢高区配水場	八沢1146番38	250	

(2) 配水場別給水量

配水場 \ 年 度	22	23	24	25
六間配水場	842,434	816,278	797,873	778,613
内久根配水場	1,232,869	1,208,615	1,198,542	1,142,186
向山配水場	1,729,640	1,610,160	1,530,060	1,581,210
金井場配水場	5,649,079	5,501,365	5,546,037	5,355,885
八幡山配水場	2,881,338	2,791,417	2,613,710	2,588,830
落合配水場	461,440	446,754	462,754	446,245
名古木配水場	27,451	27,011	27,880	25,099
寺山配水場	620,031	613,063	547,705	532,785
蓑毛配水場	81,491	77,975	73,098	76,543
羽根配水場	623,133	633,600	685,106	631,762
菩提低区(四山)配水場	60,422	63,179	56,105	53,186
菩提高区配水場	69,461	68,846	68,049	69,984
古堂配水場	23,163	21,758	16,930	16,728
横野配水場	84,660	82,445	75,383	76,694
城山配水場	2,021,596	1,987,415	1,939,147	1,833,118
広畑配水場	1,191,711	1,155,241	1,103,400	1,099,991
堀山下低区(反房)配水場	1,558,546	1,545,280	1,500,239	1,484,448
堀山下中区配水場	796,335	803,842	794,299	848,471
堀山下高区配水場	100,465	98,309	102,635	104,424
峠配水場	262,185	249,714	243,050	248,089
栃窪高区配水場	12,486	12,897	12,972	11,986
千村配水場	1,596,083	1,603,554	1,602,313	1,522,658
菖蒲配水場	67,139	62,425	51,291	47,399
神明開戸配水場	102,328	100,148	101,478	102,129
三廻部高区配水場	82,344	77,963	75,462	72,299
柳川配水場	53,012	56,719	52,143	51,262
八沢大久保配水場	6,949	6,694	6,873	6,458
八沢配水場	28,810	27,170	26,368	26,154
湯の沢高区配水場	92,201	71,430	70,759	68,552
合 計	22,358,802	21,821,267	21,381,661	20,903,188

(単位:m³)

26			備 考
年 度 計	月 平 均	日 平 均	
781,336	65,111	2,141	
1,073,504	89,459	2,941	
1,540,792	128,399	4,221	
5,121,500	426,792	14,032	金井場系直送を含む。
2,554,853	212,904	7,000	
435,587	36,299	1,193	
24,634	2,053	67	
510,422	42,535	1,398	
76,164	6,347	209	
596,958	49,747	1,636	
50,917	4,243	139	
71,593	5,966	196	
16,061	1,338	44	山居配水場を含む。
74,401	6,200	204	
1,774,039	147,837	4,860	
1,080,251	90,021	2,960	
1,456,158	121,347	3,989	
864,224	72,019	2,368	
99,880	8,323	274	
258,496	21,541	708	
12,594	1,050	35	
1,489,242	124,104	4,080	
37,613	3,134	103	
102,361	8,530	280	
68,832	5,736	189	
47,374	3,948	130	
5,804	484	16	
27,863	2,322	76	
72,266	6,022	198	
20,325,719	1,693,810	55,687	

(3) 水源別取水量

年度 区分		22			23			24		
		取水量 (m ³)	構成比 (%)	対前年比 (%)	取水量 (m ³)	構成比 (%)	対前年比 (%)	取水量 (m ³)	構成比 (%)	対前年比 (%)
地下水	深井戸	9,515,686	42.56	100.24	9,441,980	43.27	99.23	9,773,865	45.71	103.51
	浅井戸	6,090,908	27.24	99.91	5,568,565	25.52	91.42	4,745,744	22.19	85.22
	湧水	1,170,373	5.23	101.59	1,158,408	5.31	98.98	1,018,991	4.77	87.96
	小計	16,776,967	75.03	100.21	16,168,953	74.10	96.38	15,538,600	72.67	96.10
河川水	表流水	1,279,769	5.72	114.65	1,340,204	6.14	104.72	1,298,191	6.07	96.87
	伏流水	54,966	0.25	31.92	0	0.00	—	0	0.00	—
	小計	1,334,735	5.97	103.59	1,340,204	6.14	100.41	1,298,191	6.07	96.87
自己水計		18,111,702	81.00	100.46	17,509,157	80.24	96.67	16,836,791	78.74	96.16
県水		4,247,100	19.00	101.45	4,312,110	19.76	101.53	4,544,870	21.26	105.40
計		22,358,802	100.00	100.64	21,821,267	100.00	97.60	21,381,661	100.00	97.99

年度 区分		25			26		
		取水量 (m ³)	構成比 (%)	対前年比 (%)	取水量 (m ³)	構成比 (%)	対前年比 (%)
地下水	深井戸	9,315,216	44.56	95.31	8,898,191	43.78	95.52
	浅井戸	4,245,694	20.31	89.46	4,317,940	21.24	101.70
	湧水	969,478	4.64	95.14	973,083	4.79	100.37
	小計	14,530,388	69.51	93.51	14,189,214	69.81	97.65
河川水	表流水	1,457,920	6.98	112.30	1,441,601	7.09	98.88
	伏流水	0	0.00	—	9,574	0.05	皆増
	小計	1,457,920	6.98	112.30	1,451,175	7.14	99.54
自己水計		15,988,308	76.49	94.96	15,640,389	76.95	97.82
県水		4,914,880	23.51	108.14	4,685,330	23.05	95.33
計		20,903,188	100.00	97.76	20,325,719	100.00	97.24

(4) 漏水調査の状況

年度	調査地区	調査延長	漏水発見件数			推定漏水量		
			本管関係	給水管関係	計	本管関係	給水管関係	計
22	市内西部 (北・西・上(湯の沢含む))	100	0	54	54	0	338	338
23	市内全域	115	3	5	8	125	36	161
24	市内全域	115	2	16	18	58	136	194
25	市内全域	113	1	10	11	0	250	250
26	市内全域	87	1	4	5	12	96	108

※ 隔年おきに市内全域となるよう実施していた漏水調査を、平成23年度から毎年市内全域に変更。

(5) 薬品使用量

区分 年度	ポリ塩化アルミニウム PAC (kg)	次亜塩素酸ナトリウム NaClO (kg)
22	2,500	66,330
23	2,500	54,840
24	2,500	49,260
25	3,000	49,180
26	1,000	43,700

(6) 電力の使用量及び料金

区分 年度	給水量 (m ³)	電力使用量 (kWh)	電力使用料金 (税込み)(円)	1m ³ 当たり使用量 (kWh)	1m ³ 当たり使用料金 (円)
22	22,358,802	11,403,522	159,872,163	0.51	7.15
23	21,821,267	11,135,358	171,822,236	0.51	7.87
24	21,381,661	10,835,239	195,893,353	0.51	9.16
25	20,903,188	10,735,341	220,166,565	0.51	10.53
26	20,325,719	10,653,357	238,098,491	0.52	11.71

(7) 管種別管路延長

管種		口径						
		50mm以下	75mm	100mm	125mm	150mm	200mm	250mm
導 水 管	鑄鉄管	0.00	0.00	721.00	141.00	341.50	145.00	225.00
	ダクタイル鑄鉄管	0.00	3,439.40	7,213.20	120.00	8,723.20	7,777.80	3,936.20
	鋼管	1,359.50	646.60	796.80	444.00	348.60	29.00	16.00
	石綿セメント管	0.00	0.00	0.00	0.00	0.00	0.00	0.00
	硬質塩化ビニル管	590.00	1,799.00	887.70	0.00	694.00	0.00	1.50
	その他	407.00	540.70	463.50	0.00	642.00	471.60	3.00
	小計	2,356.50	6,425.70	10,082.20	705.00	10,749.30	8,423.40	4,181.70
送 水 管	鑄鉄管	0.00	0.00	0.00	0.00	2.50	0.00	200.00
	ダクタイル鑄鉄管	0.00	458.40	636.40	0.00	1,373.60	751.57	1,551.60
	鋼管	296.00	43.00	10.50	0.00	0.00	0.40	0.00
	石綿セメント管	0.00	0.00	0.00	0.00	0.00	0.00	0.00
	硬質塩化ビニル管	0.00	0.00	0.00	0.00	0.00	0.00	0.00
	その他	0.00	0.00	0.00	485.00	209.00	0.00	1.50
	小計	296.00	501.40	646.90	485.00	1,585.10	751.97	1,753.10
配 水 管	鑄鉄管	38.50	1,210.80	1,955.70	0.00	987.00	49.00	57.80
	ダクタイル鑄鉄管	1,321.00	110,008.22	264,243.83	0.00	142,648.81	52,915.37	21,308.20
	鋼管	3,435.90	3,537.90	2,431.55	0.00	1,505.35	710.80	203.06
	石綿セメント管	0.00	55.00	0.00	0.00	0.00	0.00	0.00
	硬質塩化ビニル管	1,605.40	834.90	1,459.50	0.00	13.00	0.00	0.00
	その他	2,027.50	487.00	70.10	0.00	111.20	462.50	0.00
	小計	8,428.30	116,133.82	270,160.68	0.00	145,265.36	54,137.67	21,569.06
合 計	鑄鉄管	38.50	1,210.80	2,676.70	141.00	1,331.00	194.00	482.80
	ダクタイル鑄鉄管	1,321.00	113,906.02	272,093.43	120.00	152,745.61	61,444.74	26,796.00
	鋼管	5,091.40	4,227.50	3,238.85	444.00	1,853.95	740.20	219.06
	石綿セメント管	0.00	55.00	0.00	0.00	0.00	0.00	0.00
	硬質塩化ビニル管	2,195.40	2,633.90	2,347.20	0.00	707.00	0.00	1.50
	その他	2,434.50	1,027.70	533.60	485.00	962.20	934.10	4.50
	小計	11,080.80	123,060.92	280,889.78	1,190.00	157,599.76	63,313.04	27,503.86

(単位:m)

300mm	350mm	400mm	450mm	500mm	600mm	700mm	その他	合 計
0.00	0.00	0.00	0.00	0.00	0.00	0.00	0.00	1,573.50
1,017.20	1,102.56	155.40	0.00	0.00	0.00	0.00	0.00	33,484.96
18.00	0.00	0.00	0.00	0.00	0.00	0.00	0.00	3,658.50
0.00	0.00	0.00	0.00	0.00	0.00	0.00	0.00	0.00
0.00	0.00	0.00	0.00	0.00	0.00	0.00	0.00	3,972.20
0.00	0.00	0.00	0.00	0.00	0.00	0.00	0.00	2,527.80
1,035.20	1,102.56	155.40	0.00	0.00	0.00	0.00	0.00	45,216.96
0.00	0.00	0.00	0.00	0.00	0.00	0.00	0.00	202.50
7,581.30	0.00	226.00	0.00	1,401.80	5,016.50	1,220.78	63.40	20,281.35
35.80	3.90	0.00	2.10	80.00	0.00	0.00	14.40	486.10
0.00	0.00	0.00	0.00	0.00	0.00	0.00	0.00	0.00
0.00	0.00	0.00	0.00	0.00	0.00	0.00	0.00	0.00
0.00	0.00	0.00	0.00	0.00	0.00	0.00	0.00	695.50
7,617.10	3.90	226.00	2.10	1,481.80	5,016.50	1,220.78	77.80	21,665.45
1,040.90	210.00	0.00	0.00	0.00	0.00	0.00	0.00	5,549.70
17,123.60	3,427.60	3,426.50	2,215.60	3,134.45	141.00	0.00	0.00	621,914.18
620.38	83.20	17.40	59.40	239.90	0.00	0.00	0.00	12,844.84
0.00	0.00	0.00	0.00	0.00	0.00	0.00	0.00	55.00
23.00	0.00	0.00	0.00	0.00	0.00	0.00	0.00	3,935.80
40.00	0.00	0.00	0.00	0.00	0.00	0.00	0.00	3,198.30
18,847.88	3,720.80	3,443.90	2,275.00	3,374.35	141.00	0.00	0.00	647,497.82
1,040.90	210.00	0.00	0.00	0.00	0.00	0.00	0.00	7,325.70
25,722.10	4,530.16	3,807.90	2,215.60	4,536.25	5,157.50	1,220.78	63.40	675,680.49
674.18	87.10	17.40	61.50	319.90	0.00	0.00	14.40	16,989.44
0.00	0.00	0.00	0.00	0.00	0.00	0.00	0.00	55.00
23.00	0.00	0.00	0.00	0.00	0.00	0.00	0.00	7,908.00
40.00	0.00	0.00	0.00	0.00	0.00	0.00	0.00	6,421.60
27,500.18	4,827.26	3,825.30	2,277.10	4,856.15	5,157.50	1,220.78	77.80	714,380.23

3 業 務 状 況

(1) 用途別の給水戸数、有収水量、給水収益及び供給単価

年度	区 分	家 事 用	業 務 用	農 業 用	臨 時 用	合 計
22	給水戸数 (戸)	68,808	4,378	175	12	73,373
	有収水量 (m ³)	16,113,765	4,739,767	80,237	1,699	20,935,468
	給水収益 (円) (税抜)	1,003,118,670	871,503,965	8,575,230	642,050	1,883,839,915
	供給単価 (円)	62.25	183.87	106.87	377.90	89.98
23	給水戸数 (戸)	69,685	4,356	183	8	74,232
	有収水量 (m ³)	15,806,472	4,481,803	78,775	1,913	20,368,963
	給水収益 (円) (税抜)	1,234,408,080	898,718,800	9,830,460	794,500	2,143,751,840
	供給単価 (円)	78.10	200.53	124.79	415.32	105.25
24	給水戸数 (戸)	70,079	4,308	183	10	74,580
	有収水量 (m ³)	15,531,789	4,351,696	76,463	1,644	19,961,592
	給水収益 (円) (税抜)	1,245,666,700	883,311,740	9,618,500	691,450	2,139,288,390
	供給単価 (円)	80.20	202.98	125.79	420.59	107.17
25	給水戸数 (戸)	70,773	4,288	188	7	75,256
	有収水量 (m ³)	15,404,806	4,088,325	73,214	601	19,566,946
	給水収益 (円) (税抜)	1,230,808,470	822,202,505	9,170,650	267,050	2,062,448,675
	供給単価 (円)	79.90	201.11	125.26	444.34	105.40
26	給水戸数 (戸)	71,059	4,270	190	4	75,523
	有収水量 (m ³)	15,018,797	3,922,626	72,897	403	19,014,723
	給水収益 (円) (税抜)	1,192,422,810	787,640,245	9,180,780	155,000	1,989,398,835
	供給単価 (円)	79.40	200.79	125.94	384.62	104.62

(2) 給水原価費用別構成

年度 区分	22		23		24		25		26	
	給水原価 (円)	構成比 (%)	給水原価 (円)	構成比 (%)	給水原価 (円)	構成比 (%)	給水原価 (円)	構成比 (%)	給水原価 (円)	構成比 (%)
職員給与費	12.31	11.34	12.39	11.27	11.43	9.75	10.30	8.84	11.87	9.97
委託料	8.45	7.78	8.21	7.46	13.76	11.74	11.12	9.55	11.14	9.37
賃借料	0.30	0.27	0.30	0.27	0.15	0.12	0.15	0.13	0.17	0.14
修繕費	3.43	3.16	3.96	3.60	4.29	3.67	4.18	3.59	4.11	3.46
路面復旧費	0.05	0.04	0.13	0.12	0.10	0.09	0.06	0.05	0.10	0.08
動力費	7.27	6.70	8.03	7.31	9.35	7.98	10.72	9.20	11.62	9.77
材料費	0.18	0.16	0.20	0.18	0.17	0.14	0.20	0.17	0.19	0.16
負担金	2.65	2.44	2.94	2.67	2.89	2.46	2.41	2.07	1.50	1.26
受水費	27.49	25.32	27.03	24.58	27.48	23.46	28.28	24.29	28.94	24.33
減価償却費	32.38	29.82	33.82	30.76	34.68	29.60	35.75	30.70	35.69	30.01
企業債利息	10.88	10.02	9.36	8.51	9.45	8.06	9.39	8.07	9.32	7.83
その他	3.18	2.95	3.58	3.27	3.42	2.93	3.88	3.34	4.30	3.62
合計	108.57	100.00	109.95	100.00	117.17	100.00	116.44	100.00	118.95	100.00
前年度比(%)	97.63	—	101.27	—	106.57	—	99.38	—	102.16	—

(3) 水道料金収納体系別状況

年度	項目	件数 (件)	構成比 (%)	前年度 対比 (%)	金額 (円)	構成比 (%)	前年度 対比 (%)
22	窓口納付	87,791	19.59	111.70	526,856,810	26.69	103.59
	口座振替	360,372	80.41	101.90	1,447,298,860	73.31	101.90
	合計	448,163	100.00	103.68	1,974,155,670	100.00	102.34
23	窓口納付	82,241	18.48	93.68	524,907,440	23.68	99.63
	口座振替	362,710	81.52	100.65	1,691,491,565	76.32	116.87
	合計	444,951	100.00	99.28	2,216,399,005	100.00	112.27
24	窓口納付	41,862	9.22	9.34	414,456,241	18.44	20.99
	コンビニ納付	49,608	10.92	皆増	109,803,427	4.88	皆増
	口座振替	362,774	79.86	100.02	1,723,575,815	76.68	101.90
	合計	454,244	100.00	102.09	2,247,835,483	100.00	101.42
25	窓口納付	39,827	8.52	95.14	356,732,382	16.26	86.07
	コンビニ納付	67,207	14.37	135.48	150,273,686	6.85	136.86
	口座振替	360,504	77.11	99.37	1,686,740,380	76.89	97.86
	合計	467,538	100.00	102.93	2,193,746,448	100.00	97.59
26	窓口納付	30,682	6.57	77.04	319,438,866	14.71	89.55
	コンビニ納付	80,324	17.19	119.52	174,481,168	8.03	116.11
	口座振替	356,293	76.25	98.83	1,678,208,809	77.26	99.49
	合計	467,299	100.00	99.95	2,172,128,843	100.00	99.01

※1 件数は、延件数。

※2 金額は、現年度分と過年度分の合算額で、還付金を含まない。

(4) 指定給水装置工事事業者の届出状況

(単位:件)

年度		22	23	24	25	26
区分						
新	規	13	21	19	13	13
変	更	20	32	27	28	35
取	消	7	4	5	5	1
年度末現在登録		337	354	368	376	388

(5) 指定給水装置工事事業者の給水装置工事申請状況

(単位:件)

年度		22	23	24	25	26
区分						
新	設	788	790	796	737	643
増設・改造・撤去		445	515	469	499	507
計		1,233	1,305	1,265	1,236	1,150

(6) 修繕工事実施状況

(単位:件)

年度		22	23	24	25	26
区分						
直 営 工 事	給水管修理	147	151	112	163	230
	配水管修理	4	7	0	4	7
	制水弁・空気弁修理	74	37	75	8	3
	消火栓修理	23	7	4	4	2
	路面補修	206	157	96	18	42
	水圧調査	16	9	29	26	29
	取出・漏水調査	131	114	53	138	212
	立会・管切廻等	392	457	305	550	574
	計	993	939	674	911	1,099
指定給水装置工事事業者工事		1,436	1,227	953	609	642
計		2,429	2,166	1,627	1,520	1,741

(7) 量水器新設及び取替状況

(単位:個)

口径(mm) 年度・区分		13	20	25	40	50	75	100	150	200	計
		22	新設	464	338	5	8	0	0	0	0
撤去	388		41	11	2	2	2	0	0	0	446
取替	8,006		1,422	216	87	6	7	4	2	0	9,750
23	新設	592	324	4	3	2	0	0	0	0	925
	撤去	474	16	10	6	0	1	0	0	0	507
	取替	9,362	721	60	27	0	0	0	0	0	10,170
24	新設	445	338	6	5	0	0	0	0	0	794
	撤去	468	28	9	2	0	0	0	0	0	507
	取替	9,438	885	56	21	18	7	3	0	1	10,429
25	新設	460	301	1	1	0	0	0	0	0	763
	撤去	385	19	5	1	1	0	0	0	0	411
	取替	9,352	569	53	23	3	2	1	0	0	10,003
26	新設	379	228	5	3	1	0	0	0	0	616
	撤去	373	23	9	2	0	0	0	0	0	407
	取替	8,842	1,479	12	26	18	8	3	0	0	10,388

- 備考:
- 1 新設には、受水槽以降の量水器個数は含まない。
 - 2 取替には、検定満了量水器の取替のほか、故障量水器の取替などのすべての取替個数を計上している。
 - 3 「(9)水道利用加入金調定額状況」の表における「件数」と本表の「新設」の個数とは、計上の時点が異なるので、一致しない。

(8) 水道料金の変遷表

用途区分		料金の種別	施行日	S49. 4. 1	S52. 9. 1	S54. 4. 1
			水量 (m^3)	金額 (円)	金額 (円)	金額 (円)
専用栓	家事用	基本料金	8 m^3 まで	160	260	300
		超過料金 (1 m^3 につき)	8 m^3 超 20 m^3 まで	20	30	40
			20 m^3 超 30 m^3 まで			45
			30 m^3 超 50 m^3 まで	25	50	75
			50 m^3 超 100 m^3 まで	30	65	120
			100 m^3 超		80	140
	業務用	基本料金	8 m^3 まで	160	300	400
		超過料金 (1 m^3 につき)	8 m^3 超 30 m^3 まで	20	35	60
			30 m^3 超 50 m^3 まで	25	55	85
			50 m^3 超 100 m^3 まで	30	70	120
			100 m^3 超 200 m^3 まで	35	85	140
			200 m^3 超 500 m^3 まで	40		
			500 m^3 超 1,000 m^3 まで	45	100	160
			1,000 m^3 超 5,000 m^3 まで	50	110	
			5,000 m^3 超 10,000 m^3 まで	51		
			10,000 m^3 超 20,000 m^3 まで	52		
			20,000 m^3 超 30,000 m^3 まで	53		
			30,000 m^3 超 40,000 m^3 まで	54		
			40,000 m^3 超	55		
			農業用	基本料金	8 m^3 まで	
	超過料金 (1 m^3 につき)	8 m^3 超 50 m^3 まで				
		50 m^3 超				
	浴場用	基本料金	(S49のみ) 8 m^3 まで 100 m^3 まで	160	2,000	2,000
		超過料金 (1 m^3 につき)	100 m^3 超	20	20	20
	臨時用	基本料金	8 m^3 まで	160	1,300	500
		超過料金 (1 m^3 につき)	8 m^3 超	100	380	250
	共用栓	家事用	基本料金	8 m^3 まで	160	260
超過料金 (1 m^3 につき)			8 m^3 超	20	30	40
備考				市営水道を一本化し、市内統一料金とした。		

(消費税抜額)

S62. 4. 1	H7. 4. 1	H17. 4. 1	H23. 4. 1	備 考
金額 (円)	金額 (円)	金額 (円)	金額 (円)	料金は、左記表により算出した額に消費税法 (昭和63年法律第108号)第29条に規定 する税率及び当該税率に地方税法(昭和25年法 律第226号)第72条の83にに規定する税率 を乗じて得た率を合計した率に1を加えた率を 乗じて得た額とする。 1円未満の端数があるときは、それを切り捨て る。
340	400	400	520	
45	50	50	70	
50	60	60	80	
90	110	110	130	
145	175	175	195	
165	200	200	220	
440	500	500	650	
65	75	75	95	
100	120	120	140	
145	175	175	195	
165	200	200	220	
185	225	225	245	
/	/	400	520	
		家事用 と同額	家事用 と同額	
		140	160	
2,000	2,000	2,000	/	
20	20	20		
1,000	1,300	1,300	1,700	
300	380	380	400	
300	/	/	/	
40				

(9) 水道利用加入金調定額状況

口径 (mm)	年度		22	23	24	25	26
	区分						
13	件数	実数 (件)	473	461	464	480	474
		構成比 (%)	54.87	52.51	52.19	52.23	57.88
		前年度比 (%)	101.50	97.46	100.65	103.45	98.75
	金額	実数 (円)	67,173,750	64,338,750	65,835,000	69,772,500	72,166,500
		構成比 (%)	49.68	48.18	45.99	49.27	53.85
		前年度比 (%)	100.00	95.78	102.33	105.98	103.43
20	件数	実数 (件)	378	409	412	430	335
		構成比 (%)	43.85	46.58	46.35	46.79	40.90
		前年度比 (%)	95.94	108.20	100.73	104.37	77.91
	金額	実数 (円)	57,225,000	62,580,000	63,000,000	65,388,750	51,435,000
		構成比 (%)	42.32	46.87	44.00	46.17	38.37
		前年度比 (%)	103.51	109.36	100.67	103.79	78.66
25	件数	実数 (件)	2	5	6	5	4
		構成比 (%)	0.23	0.57	0.68	0.54	0.49
		前年度比 (%)	40.00	250.00	120.00	83.33	80.00
	金額	実数 (円)	682,500	2,100,000	2,205,000	1,575,000	1,566,000
		構成比 (%)	0.51	1.57	1.54	1.11	1.17
		前年度比 (%)	35.14	307.69	105.00	71.43	99.43
40	件数	実数 (件)	9	2	5	4	4
		構成比 (%)	1.05	0.23	0.56	0.44	0.49
		前年度比 (%)	450.00	22.22	250.00	80.00	100.00
	金額	実数 (円)	10,132,500	2,520,000	6,142,500	4,882,500	4,752,000
		構成比 (%)	7.49	1.89	4.29	3.45	3.55
		前年度比 (%)	482.50	24.87	243.75	79.49	97.33
50	件数	実数 (件)	0	1	1	0	2
		構成比 (%)	0.00	0.11	0.11	0.00	0.24
		前年度比 (%)	—	皆増	100.00	皆減	皆増
	金額	実数 (円)	0	1,995,000	1,995,000	0	4,104,000
		構成比 (%)	0.00	1.49	1.39	0.00	3.06
		前年度比 (%)	—	皆増	100.00	皆減	皆増
75	件数	実数 (件)	0	0	1	0	0
		構成比 (%)	0.00	0.00	0.11	0.00	0.00
		前年度比 (%)	—	—	皆増	皆減	—
	金額	実数 (円)	0	0	3,990,000	0	0
		構成比 (%)	0.00	0.00	2.79	0.00	0.00
		前年度比 (%)	—	—	皆増	皆減	—
100	件数	実数 (件)	0	0	0	0	0
		構成比 (%)	0.00	0.00	0.00	0.00	0.00
		前年度比 (%)	—	—	—	—	—
	金額	実数 (円)	0	0	0	0	0
		構成比 (%)	0.00	0.00	0.00	0.00	0.00
		前年度比 (%)	—	—	—	—	—
合計	件数	実数 (件)	862	878	889	919	819
		構成比 (%)	100.00	100.00	100.00	100.00	100.00
		前年度比 (%)	99.42	101.86	101.25	103.37	89.12
	金額	実数 (円)	135,213,750	133,533,750	143,167,500	141,618,750	134,023,500
		構成比 (%)	100.00	100.00	100.00	100.00	100.00
		前年度比 (%)	106.89	98.76	107.21	98.92	94.64

備考: 「(7) 量水器新設及び取替状況」の表における「新設」の個数と本表の「件数」とは、計上の時点が異なるので、一致しない。

(10) 地下水利用協力金の推移

年度	地下水揚水量 (m ³ /年)	日平均揚水量 (m ³ /日)	協力金対象揚水量 (m ³ /年)	日平均揚水量 (m ³ /日)	協力金額 (円)	1m ³ 当たりの協力金額 (円)	協定締結事業所数 (社)	協力金対象事業所数 (社)
22	1,619,904	4,438	1,578,534	4,325	32,441,160	20.55	32	21
23	1,579,154	4,315	1,534,317	4,192	31,506,070	20.53	32	21
24	1,497,824	4,104	1,441,776	3,950	28,835,520	20.00	32	21
25	1,584,679	4,342	1,544,054	4,230	30,881,080	20.00	31	20
26	1,565,061	4,288	1,536,208	4,209	30,724,160	20.00	32	22

4 財 務 状 況

(1) 収益的収入及び収益的支出構成表(税込額)

ア 収益的収入

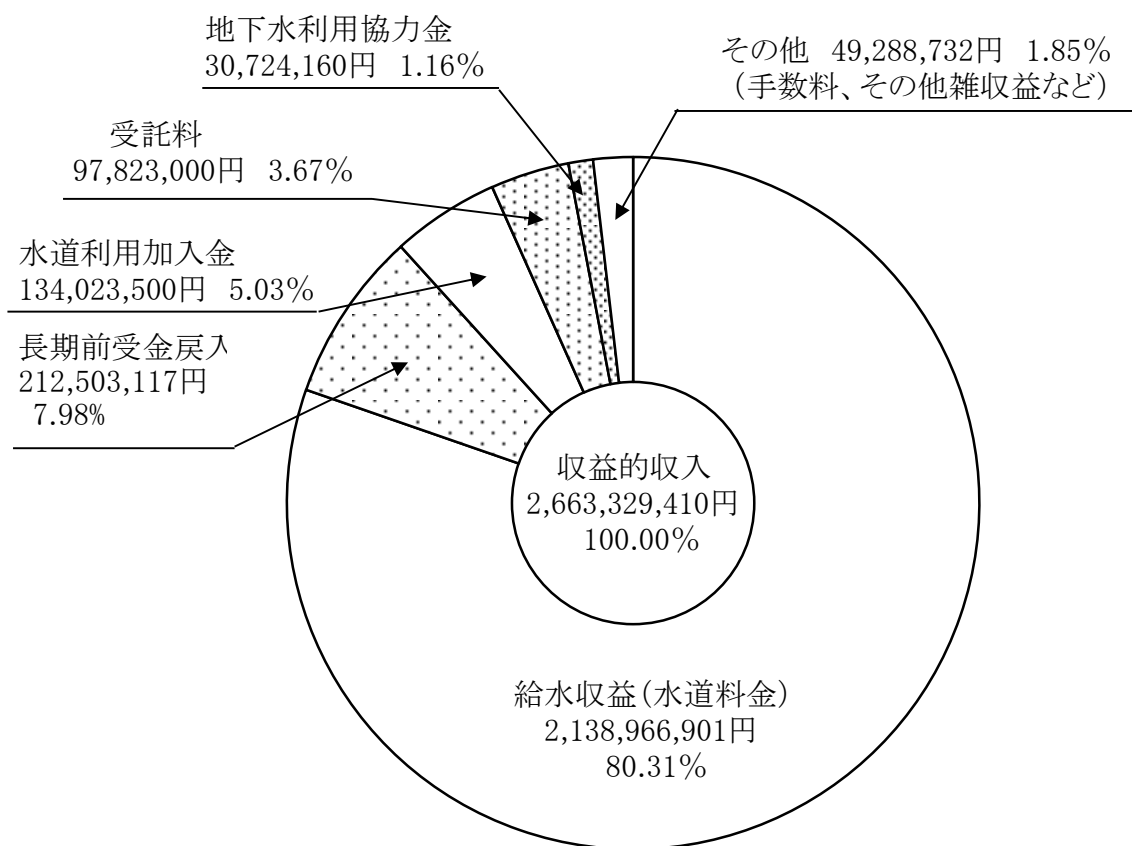

イ 収益的支出

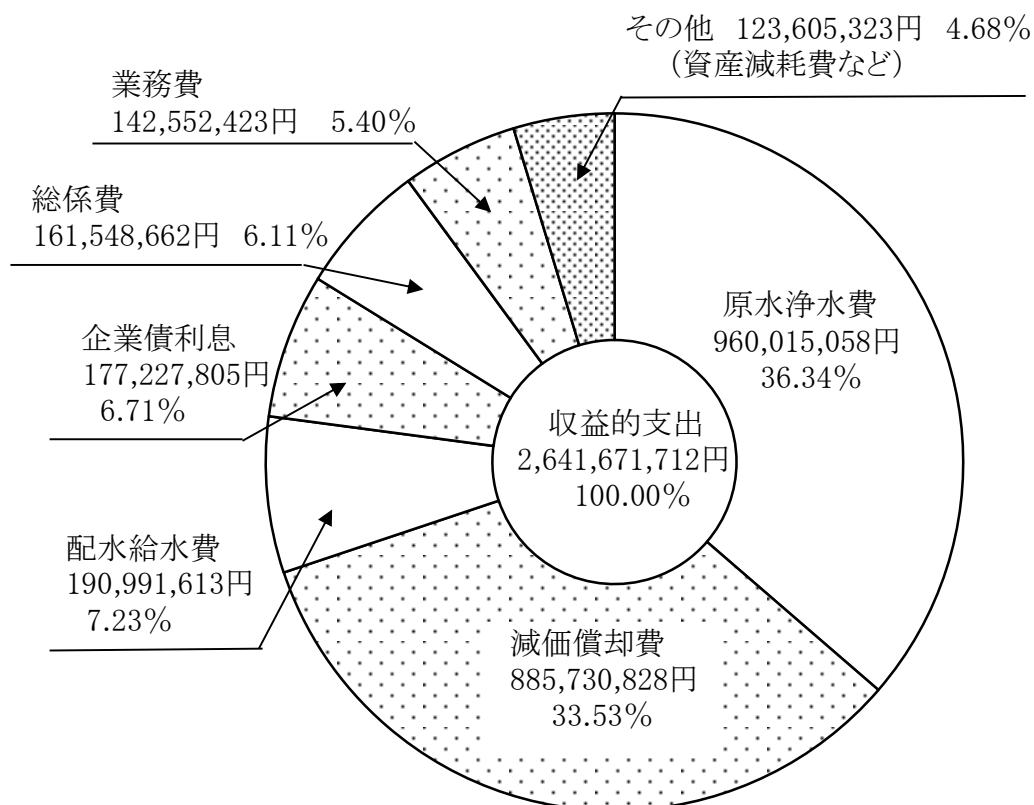

(2) 収益的収入及び収益的支出(税込額)

ア 収益的収入

科目	年度		22			23		
	金額 (円)	構成比 (%)	前年度 対比(%)	金額 (円)	構成比 (%)	前年度 対比(%)		
営業収益	2,005,024,775	87.01	101.28	2,277,681,885	89.80	113.60		
給水収益	1,976,923,795	85.79	101.07	2,249,231,360	88.68	113.77		
受託給水工事収益	17,558,158	0.76	114.89	19,040,475	0.75	108.44		
その他の営業収益	10,542,822	0.46	125.28	9,410,050	0.37	89.26		
営業外収益	279,534,319	12.14	195.15	257,610,301	10.16	92.16		
受取利息	3,118,671	0.14	46.18	468,869	0.02	15.03		
補助金	1,084,000	0.05	65.22	1,210,000	0.05	111.62		
交付金	1,190,000	0.05	14.29	1,827,000	0.07	153.53		
水道利用加入金	135,213,750	5.87	106.89	133,533,750	5.27	98.76		
引当金戻入益	—	—	—	—	—	—		
長期前受金戻入	—	—	—	—	—	—		
雑収益	138,927,898	6.03	113.86	120,570,682	4.75	86.79		
特別利益	19,692,634	0.78	55,324.16	970,522	0.04	4.93		
固定資産売却益	19,684,836	0.78	皆増	935,200	0.04	4.75		
過年度損益修正益	7,798	0.00	21.91	35,322	0.00	452.96		
その他特別利益	—	—	—	—	—	—		
合計	2,304,251,728	99.93	92.68	2,536,262,708	100.00	110.07		

イ 収益的支出

科目	年度		22			23		
	金額 (円)	構成比 (%)	前年度 対比(%)	金額 (円)	構成比 (%)	前年度 対比(%)		
営業費用	2,111,816,213	88.62	98.63	2,114,646,105	90.01	100.13		
原水浄水費	880,141,938	36.93	97.51	873,340,575	37.17	99.23		
配水給水費	214,608,821	9.01	98.05	207,931,983	8.85	96.89		
受託工事費	14,824,604	0.62	92.35	14,963,875	0.64	100.94		
業務費	153,043,132	6.42	99.04	151,086,509	6.43	98.72		
総係費	150,557,200	6.32	95.30	148,617,301	6.33	98.71		
減価償却費	677,816,676	28.44	101.11	688,894,323	29.32	101.63		
資産減耗費	20,823,842	0.88	100.25	29,811,539	1.27	143.16		
その他の営業費用	0	0.00	—	0	0.00	—		
営業外費用	255,992,796	10.74	95.25	212,618,553	9.04	83.06		
支払利息及び企業債取扱諸費	227,737,296	9.56	94.81	190,659,853	8.11	83.72		
消費税及び地方消費税	28,255,500	1.18	98.95	21,958,700	0.93	77.71		
雑支出	0	0.00	—	0	0.00	—		
特別損失	15,296,355	0.64	80.12	22,214,998	0.95	145.23		
固定資産売却損	0	0.00	—	0	0.00	—		
過年度損益修正損	15,296,355	0.64	80.12	22,214,998	0.95	145.23		
減損損失	—	—	—	—	—	—		
その他特別損失	—	—	—	—	—	—		
合計	2,383,105,364	100.00	98.11	2,349,479,656	100.00	98.59		

24			25			26		
金額 (円)	構成比 (%)	前年度 対比(%)	金額 (円)	構成比 (%)	前年度 対比(%)	金額 (円)	構成比 (%)	前年度 対比(%)
2,271,873,259	89.31	99.74	2,189,781,738	88.99	96.39	2,169,342,235	81.45	99.07
2,244,470,695	88.23	99.79	2,163,783,265	87.93	96.41	2,138,966,901	80.31	98.85
17,861,788	0.70	93.81	17,411,875	0.71	97.48	19,743,835	0.74	113.39
9,540,776	0.38	101.39	8,586,598	0.35	90.00	10,631,499	0.40	123.82
272,084,737	10.69	198.54	270,830,616	11.01	99.54	493,500,077	18.53	182.22
818,027	0.03	174.47	1,095,423	0.04	133.91	1,275,475	0.05	116.44
75,000	0.00	6.20	370,000	0.02	493.33	3,086,000	0.11	834.05
493,000	0.02	26.98	496,000	0.02	100.61	432,000	0.02	87.10
143,167,500	5.63	107.21	141,618,750	5.76	98.92	134,023,500	5.03	94.64
—	—	—	—	—	—	0	0.00	—
—	—	—	—	—	—	212,503,117	7.98	皆増
127,531,210	5.01	105.77	127,250,443	5.17	99.78	142,179,985	5.34	111.73
27,661	0.00	2.85	81,209	0.00	293.59	487,098	0.02	599.81
0	0.00	皆減	0	0.00	—	147,031	0.01	皆増
27,661	0.00	78.31	81,209	0.00	293.59	340,067	0.01	418.76
—	—	—	—	—	—	0	0.00	—
2,543,985,657	100.00	105.31	2,460,693,563	100.00	96.73	2,663,329,410	100.00	108.23

24			25			26		
金額 (円)	構成比 (%)	前年度 対比(%)	金額 (円)	構成比 (%)	前年度 対比(%)	金額 (円)	構成比 (%)	前年度 対比(%)
2,221,658,355	90.32	105.06	2,161,712,921	90.47	97.30	2,395,844,836	90.69	110.83
900,455,534	36.61	103.10	923,232,165	38.64	102.53	960,015,058	36.34	103.98
211,275,369	8.59	101.61	196,943,563	8.24	93.22	190,991,613	7.23	96.98
15,431,212	0.63	103.12	13,380,167	0.56	86.71	13,775,687	0.52	102.96
222,788,940	9.06	147.46	156,101,244	6.53	70.07	142,552,423	5.40	91.32
144,654,325	5.88	97.33	134,100,840	5.61	92.70	161,548,662	6.11	120.47
692,346,213	28.14	100.50	699,486,296	29.28	101.03	885,730,828	33.53	126.63
34,706,762	1.41	116.42	38,468,646	1.61	110.84	41,225,925	1.56	107.17
0	0.00	—	0	0.00	—	4,640	0.00	皆増
217,347,479	8.84	102.22	214,736,018	8.99	98.80	215,315,469	8.15	100.27
188,570,510	7.67	98.90	183,803,398	7.69	97.47	177,227,805	6.71	96.42
28,514,000	1.16	129.85	30,706,800	1.29	107.69	37,651,000	1.42	122.61
262,969	0.01	皆増	225,820	0.01	85.87	436,664	0.02	193.37
20,741,920	0.84	93.37	12,813,996	0.54	61.78	30,511,407	1.16	238.11
0	0.00	—	0	0.00	—	0	0.00	—
20,741,920	0.84	93.37	12,813,996	0.54	61.78	3,926,407	0.15	30.64
—	—	—	—	—	—	0	0.00	—
—	—	—	—	—	—	26,585,000	1.01	皆増
2,459,747,754	100.00	104.69	2,389,262,935	100.00	97.13	2,641,671,712	100.00	110.56

(3) 資本的収入及び資本的支出(補填財源を含む)(税込額)

ア 資本的収入

年度 科目	22			23		
	金額 (円)	構成比 (%)	前年度 対比(%)	金額 (円)	構成比 (%)	前年度 対比(%)
企業債	677,000,000	98.67	427.67	511,600,000	99.13	75.57
工事負担金	2,622,126	0.38	30.84	4,493,116	0.87	171.35
補助金	—	—	皆減	—	—	—
固定資産売却代金	6,505,164	0.95	皆増	7,500	0.00	0.12
繰入金	—	—	—	—	—	—
合計	686,127,290	100.00	348.18	516,100,616	100.00	75.22

イ 資本的支出

年度 科目	22			23		
	金額 (円)	構成比 (%)	前年度 対比(%)	金額 (円)	構成比 (%)	前年度 対比(%)
建設改良費	570,572,109	39.32	115.58	960,190,361	68.69	168.29
事務費	85,390,511	5.88	112.72	84,962,932	6.08	99.50
建設改良費	338,111,345	23.30	99.34	—	—	皆減
水道施設耐震化事業費	—	—	—	359,876,155	25.74	皆増
水道施設整備事業費	—	—	—	116,324,290	8.32	皆増
第4次拡張整備事業費	92,955,443	6.41	310.65	364,813,600	26.10	392.46
固定資産購入費	54,114,810	3.73	113.58	34,213,384	2.45	63.22
企業債償還金	878,055,129	60.51	211.88	435,973,335	31.19	49.65
基金積立金	2,496,267	0.17	84.22	1,676,474	0.12	67.16
その他資本的支出	28,850	0.00	皆増	29,397	0.00	101.90
合計	1,451,152,355	100.00	159.28	1,397,869,567	100.00	96.33

ウ 補填財源

年度 科目	22			23		
	金額 (円)	構成比 (%)	前年度 対比(%)	金額 (円)	構成比 (%)	前年度 対比(%)
過年度分損益勘定留保資金	736,179,892	96.15	110.79	831,190,030	94.26	112.91
減債積立金	0	0.00	皆減	0	0.00	—
建設改良積立金	7,246,000	0.95	99.67	8,350,000	0.95	115.24
当年度分消費税及び地方 消費税資本的収支調整額	22,198,978	2.90	115.36	41,629,116	4.72	187.53
繰越工事資金	—	—	—	599,805	0.07	皆増
合計	765,624,870	100.00	107.23	881,768,951	100.00	115.17

※平成22年度は、翌年度へ繰越される支出の財源に充当する額 599,805円を除く。

24			25			26		
金額 (円)	構成比 (%)	前年度 対比(%)	金額 (円)	構成比 (%)	前年度 対比(%)	金額 (円)	構成比 (%)	前年度 対比(%)
383,000,000	93.73	74.86	320,000,000	96.15	83.55	292,000,000	97.89	91.25
5,599,899	1.37	124.63	12,816,386	3.85	228.87	6,091,296	2.04	47.53
—	—	—	—	—	—	—	—	—
0	0.00	皆減	0	0.00	—	197,100	0.07	皆増
20,000,000	4.90	皆増	—	—	皆減	—	—	—
408,599,899	100.00	79.17	332,816,386	100.00	81.45	298,288,396	100.00	89.63

24			25			26		
金額 (円)	構成比 (%)	前年度 対比(%)	金額 (円)	構成比 (%)	前年度 対比(%)	金額 (円)	構成比 (%)	前年度 対比(%)
744,455,182	62.56	77.53	636,378,617	58.16	85.48	677,499,620	60.06	106.46
100,952,657	8.48	118.82	80,091,474	7.32	79.34	102,408,668	9.08	127.86
—	—	—	—	—	—	—	—	—
403,919,195	33.94	112.24	361,414,848	33.03	89.48	349,375,752	30.97	96.67
178,720,500	15.02	153.64	149,949,615	13.70	83.90	183,161,061	16.24	122.15
22,666,995	1.91	6.21	1,029,000	0.10	4.54	—	—	皆減
38,195,835	3.21	111.64	43,893,680	4.01	114.92	42,554,139	3.77	96.95
443,437,716	37.27	101.71	447,475,870	40.89	100.91	440,099,100	39.02	98.35
1,814,334	0.15	108.22	10,363,820	0.95	571.22	10,391,000	0.92	100.26
262,950	0.02	894.48	0	0.00	皆減	0	0.00	—
1,189,970,182	100.00	85.13	1,094,218,307	100.00	91.95	1,127,989,720	100.00	103.09

24			25			26		
金額 (円)	構成比 (%)	前年度 対比(%)	金額 (円)	構成比 (%)	前年度 対比(%)	金額 (円)	構成比 (%)	前年度 対比(%)
745,046,630	95.35	89.64	632,416,326	83.06	84.88	740,270,127	89.22	117.05
0	0.00	—	40,000,000	5.25	皆増	20,000,000	2.41	50.00
6,123,000	0.78	73.33	62,874,000	8.26	1026.85	26,292,000	3.17	41.82
30,200,653	3.87	72.55	26,111,595	3.43	86.46	43,139,197	5.20	165.21
—	—	皆減	—	—	—	—	—	—
781,370,283	100.00	88.61	761,401,921	100.00	97.44	829,701,324	100.00	108.97

(4) 損益計算書(税抜額)

科目	年度	22			23		
		金額 (円)	構成比 (%)	前年度 対比(%)	金額 (円)	構成比 (%)	前年度 対比(%)
水道事業収益		2,200,368,283	100.00	102.68	2,420,653,832	100.00	110.01
営業収益		1,911,940,895	86.89	101.29	2,172,199,841	89.74	113.61
給水収益		1,883,839,915	85.61	101.07	2,143,751,840	88.56	113.80
受託給水工事収益		17,558,158	0.80	115.05	19,037,951	0.79	108.43
その他の営業収益		10,542,822	0.48	125.28	9,410,050	0.39	89.26
営業外収益		268,735,009	12.21	105.33	247,485,151	10.22	92.09
受取利息		3,118,671	0.14	46.18	468,869	0.02	15.03
補助金		1,084,000	0.05	65.22	1,210,000	0.05	111.62
交付金		1,190,000	0.05	14.29	1,827,000	0.08	153.53
水道利用加入金		128,775,000	5.85	106.89	127,175,000	5.25	98.76
引当金戻入益		—	—	—	—	—	—
長期前受金戻入		—	—	—	—	—	—
雑収益		134,567,338	6.12	114.11	116,804,282	4.82	86.80
特別利益		19,692,379	0.90	56,457.51	968,840	0.04	4.92
固定資産売却益		19,684,836	0.90	皆増	935,200	0.04	4.75
過年度損益修正益		7,543	0.00	21.63	33,640	0.00	445.98
その他特別利益		—	—	—	—	—	—
水道事業費用		2,302,490,143	100.00	98.11	2,275,793,726	100.00	98.84
営業費用		2,059,109,298	89.43	98.64	2,062,346,519	90.62	100.16
原水浄水費		840,041,756	36.48	97.45	833,728,307	36.63	99.25
配水給水費		208,443,249	9.05	98.08	201,699,599	8.86	96.76
受託工事費		14,804,539	0.64	92.33	14,940,500	0.66	100.92
業務費		148,521,422	6.45	98.99	146,689,309	6.45	98.77
総係費		148,657,814	6.46	95.52	146,712,742	6.45	98.69
減価償却費		677,816,676	29.44	101.11	688,894,323	30.27	101.63
資産減耗費		20,823,842	0.91	100.65	29,681,739	1.30	142.54
その他の営業費用		0	0.00	—	0	0.00	—
営業外費用		228,654,890	9.93	94.84	192,233,217	8.45	84.07
支払利息及び企業債取扱諸費		227,737,296	9.89	94.81	190,659,853	8.38	83.72
雑支出		917,594	0.04	101.79	1,573,364	0.07	171.47
特別損失		14,725,955	0.64	80.31	21,213,990	0.93	144.06
固定資産売却損		0	0.00	—	0	0.00	—
過年度損益修正損		14,725,955	0.64	80.31	21,213,990	0.93	144.06
減損損失		—	—	—	—	—	—
その他特別損失		—	—	—	—	—	—
当年度純利益(純損失)		△ 102,121,860		50.07	144,860,106		△ 141.85

24			25			26		
金額 (円)	構成比 (%)	前年度 対比(%)	金額 (円)	構成比 (%)	前年度 対比(%)	金額 (円)	構成比 (%)	前年度 対比(%)
2,428,000,072	100.00	100.30	2,349,040,930	100.00	96.75	2,496,091,280	100.00	106.26
2,166,690,954	89.24	99.75	2,088,425,801	88.91	96.39	2,019,661,260	80.91	96.71
2,139,288,390	88.11	99.79	2,062,448,675	87.80	96.41	1,989,398,835	79.70	96.46
17,861,788	0.74	93.82	17,390,528	0.74	97.36	19,631,297	0.79	112.88
9,540,776	0.39	101.39	8,586,598	0.37	90.00	10,631,128	0.42	123.81
261,281,457	10.76	105.57	260,536,325	11.09	99.71	475,964,078	19.07	182.69
818,027	0.03	174.47	1,095,423	0.05	133.91	1,275,475	0.05	116.44
75,000	0.00	6.20	370,000	0.01	493.33	3,086,000	0.13	834.05
493,000	0.02	26.98	496,000	0.02	100.61	432,000	0.02	87.10
136,350,000	5.62	107.21	134,875,000	5.74	98.92	124,100,000	4.97	92.01
—	—	—	—	—	—	0	0.00	—
—	—	—	—	—	—	212,503,117	8.51	皆増
123,545,430	5.09	105.77	123,699,902	5.27	100.13	134,567,486	5.39	108.79
27,661	0.00	2.86	78,804	0.00	284.89	465,942	0.02	591.27
0	0.00	皆減	0	0.00	—	136,140	0.01	皆増
27,661	0.00	82.23	78,804	0.00	284.89	329,802	0.01	418.51
—	—	—	—	—	—	0	0.00	—

2,374,072,695	102.78	104.32	2,303,866,793	100.00	97.04	2,517,885,752	100.00	109.29
2,163,274,907	93.90	104.89	2,105,446,222	91.39	97.33	2,308,939,637	91.70	109.67
859,945,255	36.22	103.14	881,530,137	38.26	102.51	894,545,046	35.53	101.48
204,720,556	8.62	101.50	190,603,138	8.28	93.10	181,810,691	7.22	95.39
15,410,554	0.65	103.15	13,330,855	0.58	86.50	13,725,247	0.54	102.96
213,454,003	8.99	145.51	149,490,505	6.49	70.03	133,076,433	5.29	89.02
142,873,614	6.02	97.38	132,536,645	5.75	92.76	159,193,947	6.32	120.11
692,346,213	29.16	100.50	699,486,296	30.36	101.03	885,730,828	35.18	126.63
34,524,712	1.46	116.32	38,468,646	1.67	111.42	40,852,805	1.62	106.20
0	0.00	—	0	0.00	—	4,640	0.00	皆増
191,064,823	8.05	99.39	186,205,791	8.08	97.46	179,039,710	7.11	96.15
188,570,510	7.94	98.90	183,803,398	7.98	97.47	177,227,805	7.04	96.42
2,494,313	0.11	158.53	2,402,393	0.10	96.31	1,811,905	0.07	75.42
19,732,965	0.83	93.02	12,214,780	0.53	61.90	29,906,405	1.19	244.84
0	0.00	—	0	0.00	—	0	0.00	—
19,732,965	0.83	93.02	12,214,780	0.53	61.90	3,321,405	0.13	27.19
—	—	—	—	—	—	0	0.00	—
—	—	—	—	—	—	26,585,000	1.06	皆増

53,927,377	37.23		45,174,137	83.77		△ 21,794,472	△ 48.25	
------------	-------	--	------------	-------	--	--------------	---------	--

(5) 貸借対照表(税抜額)

ア 資産の部

科目	22		23			
	金額 (円)	構成比 (%)	前年度 対比(%)	金額 (円)	構成比 (%)	前年度 対比(%)
固定資産	25,273,746,454	94.18	99.34	25,533,349,859	93.67	101.03
有形固定資産	24,879,134,299	92.71	99.32	25,137,061,230	92.22	101.04
土地	1,597,609,065	5.95	99.74	1,597,733,821	5.86	100.01
立木	4,523,292	0.02	100.00	4,523,292	0.02	100.00
建物	1,043,338,397	3.89	97.63	1,025,352,769	3.76	98.28
構築物	20,071,282,939	74.79	99.27	20,475,012,192	75.11	102.01
機械及び装置	1,954,871,956	7.29	98.27	1,917,445,860	7.04	98.09
車両運搬具	10,235,959	0.04	83.02	7,597,087	0.03	74.22
工具器具及び備品	6,509,685	0.02	95.57	7,985,032	0.03	122.66
建設仮勘定	190,763,006	0.71	129.38	101,411,177	0.37	53.16
無形固定資産	624,633	0.00	100.00	624,633	0.00	100.00
施設利用権	624,633	0.00	100.00	624,633	0.00	100.00
投資	393,987,522	1.45	100.64	395,663,996	1.45	100.43
基金	392,243,522	1.44	100.64	393,919,996	1.45	100.43
出資金	1,744,000	0.01	100.00	1,744,000	0.00	100.00
流動資産	1,561,511,155	5.82	85.40	1,725,948,105	6.33	110.53
現金預金	1,104,900,789	4.12	81.22	1,291,041,699	4.74	116.85
未収金	319,409,062	1.19	87.24	337,410,661	1.24	105.64
貸倒引当金(△)	—	—	—	—	—	—
貯蔵品	75,809,120	0.28	102.11	77,295,745	0.28	101.96
前払金	40,992,184	0.15	777.72	—	—	皆減
その他流動資産	20,400,000	0.08	91.07	20,200,000	0.07	99.02
資産合計	26,835,257,609	100.00	98.40	27,259,297,964	100.00	101.58

24			25			26		
金額 (円)	構成比 (%)	前年度 対比(%)	金額 (円)	構成比 (%)	前年度 対比(%)	金額 (円)	構成比 (%)	前年度 対比(%)
25,550,705,125	93.91	100.07	25,481,530,142	93.64	99.73	20,843,090,368	91.91	81.80
25,172,602,162	92.52	100.14	25,093,063,359	92.21	99.68	20,444,232,585	90.15	81.47
1,601,882,383	5.89	100.26	1,602,263,383	5.89	100.02	1,604,043,383	7.07	100.11
4,523,292	0.02	100.00	4,523,292	0.02	100.00	4,523,292	0.02	100.00
1,002,167,401	3.68	97.74	976,816,458	3.59	97.47	912,663,377	4.03	93.43
20,526,395,739	75.44	100.25	20,457,938,450	75.18	99.67	15,995,880,326	70.54	78.19
1,925,358,732	7.08	100.41	1,896,488,956	6.97	98.50	1,721,850,137	7.59	90.79
5,964,887	0.02	78.52	5,008,886	0.02	83.97	3,192,810	0.01	63.74
9,470,513	0.03	118.60	23,039,919	0.08	243.28	18,154,630	0.08	78.80
96,839,215	0.36	95.49	126,984,015	0.46	131.13	183,924,630	0.81	144.84
624,633	0.00	100.00	624,633	0.00	100.00	624,633	0.00	100.00
624,633	0.00	100.00	624,633	0.00	100.00	624,633	0.00	100.00
377,478,330	1.39	95.40	387,842,150	1.43	102.75	398,233,150	1.76	102.68
375,734,330	1.38	95.38	386,098,150	1.42	102.76	396,489,150	1.75	102.69
1,744,000	0.01	100.00	1,744,000	0.01	100.00	1,744,000	0.01	100.00
1,657,430,218	6.09	96.03	1,731,374,632	6.36	104.46	1,834,414,835	8.09	105.95
1,244,720,228	4.57	96.41	1,362,222,121	5.01	109.44	1,516,161,591	6.69	111.30
317,614,421	1.17	94.13	277,958,434	1.02	87.51	236,777,243	1.00	81.95
—	—	—	—	—	—	△ 9,000,000		
75,095,569	0.28	97.15	73,922,877	0.27	98.44	74,476,001	0.33	100.75
—	—	—	271,200	0.00	皆増	—	—	—
20,000,000	0.07	99.01	17,000,000	0.06	85.00	16,000,000	0.07	94.12
27,208,135,343	100.00	99.81	27,212,904,774	100.00	100.02	22,677,505,203	100.00	83.33

イ 負債・資本の部(負債)

年 度 科 目	22			23		
	金 額 (円)	構成比 (%)	前年度 対比(%)	金 額 (円)	構成比 (%)	前年度 対比(%)
固 定 負 債	—	—	—	—	—	—
建設改良費等の財源 に充てるための企業債	—	—	—	—	—	—
引 当 金	—	—	—	—	—	—
退職給付引当金	—	—	—	—	—	—
流 動 負 債	227,504,135	0.85	65.40	371,545,070	1.36	163.31
建設改良費等の財源 に充てるための企業債	—	—	—	—	—	—
未 払 金	161,594,962	0.60	102.80	337,085,270	1.24	208.60
前 受 金	2,782,500	0.01	1,041.87	892,500	0.00	32.08
預 り 金	42,051,503	0.16	25.25	12,355,470	0.04	29.38
引 当 金	—	—	—	—	—	—
賞 与 引 当 金	—	—	—	—	—	—
法定福利費引当金	—	—	—	—	—	—
その他流動負債	21,075,170	0.08	88.35	21,211,830	0.08	100.65
繰 延 収 益	—	—	—	—	—	—
長 期 前 受 金	—	—	—	—	—	—
受贈財産評価額	—	—	—	—	—	—
工 事 負 担 金	—	—	—	—	—	—
国 庫 補 助 金	—	—	—	—	—	—
県 補 助 金	—	—	—	—	—	—
その他長期前受金	—	—	—	—	—	—
収 益 化 累 計 額	—	—	—	—	—	—
受贈財産評価額	—	—	—	—	—	—
工 事 負 担 金	—	—	—	—	—	—
国 庫 補 助 金	—	—	—	—	—	—
県 補 助 金	—	—	—	—	—	—
その他長期前受金	—	—	—	—	—	—
負 債 合 計	227,504,135	0.85	65.40	371,545,070	1.36	163.31

24			25			26		
金額 (円)	構成比 (%)	前年度 対比(%)	金額 (円)	構成比 (%)	前年度 対比(%)	金額 (円)	構成比 (%)	前年度 対比(%)
—	—	—	—	—	—	7,254,920,087	31.99	皆増
—	—	—	—	—	—	7,238,044,087	31.92	皆増
—	—	—	—	—	—	16,876,000	0.07	皆増
—	—	—	—	—	—	16,876,000	0.07	皆増
277,085,203	1.02	65.40	303,269,360	1.12	109.45	929,321,723	4.10	306.43
—	—	—	—	—	—	435,251,558	1.92	皆増
237,636,811	0.87	102.80	93,719,429	0.34	39.44	248,638,951	1.10	265.30
2,205,000	0.01	1,041.87	1,207,500	0.01	54.76	1,350,000	0.01	111.80
15,126,110	0.06	25.25	189,882,300	0.70	1255.33	204,128,693	0.90	107.50
—	—	—	—	—	—	23,221,000	0.10	皆増
—	—	—	—	—	—	19,655,000	0.09	皆増
—	—	—	—	—	—	3,566,000	0.01	皆増
22,117,282	0.08	88.35	18,460,131	0.07	83.46	16,731,521	0.07	90.64
—	—	—	—	—	—	4,316,762,819	19.04	皆増
—	—	—	—	—	—	9,291,146,990	40.97	皆増
—	—	—	—	—	—	3,029,811,007	13.36	皆増
—	—	—	—	—	—	4,579,174,095	20.19	皆増
—	—	—	—	—	—	88,561,878	0.39	皆増
—	—	—	—	—	—	545,092,161	2.41	皆増
—	—	—	—	—	—	1,048,507,849	4.62	皆増
—	—	—	—	—	—	△ 4,974,384,171	△ 21.93	皆減
—	—	—	—	—	—	△ 1,147,396,320	△ 5.06	皆減
—	—	—	—	—	—	△ 2,822,357,117	△ 12.44	皆減
—	—	—	—	—	—	△ 40,463,061	△ 0.18	皆減
—	—	—	—	—	—	△ 447,040,488	△ 1.97	皆減
—	—	—	—	—	—	△ 517,127,185	△ 2.28	皆減
277,085,203	1.02	65.40	303,269,360	1.12	109.45	12,501,004,629	55.13	4122.08

イ 負債・資本の部(資本)

科 目	22			23		
	金 額 (円)	構成比 (%)	前年度 対比(%)	金 額 (円)	構成比 (%)	前年度 対比(%)
資 本 金	16,832,756,665	62.72	98.86	16,916,733,330	62.06	100.50
自己資本金	8,899,074,999	33.16	100.08	8,907,424,999	32.68	100.09
借入資本金	7,933,681,666	29.56	97.53	8,009,308,331	29.38	100.95
企 業 債	7,933,681,666	29.56	97.53	8,009,308,331	29.38	100.95
剰 余 金	9,774,996,809	36.43	98.77	9,971,019,564	36.58	102.01
資本剰余金	9,661,166,019	36.01	99.87	9,720,678,668	35.66	100.62
再評価積立金	9,465,464	0.04	100.00	9,465,464	0.03	100.00
受贈財産評価額	2,941,542,771	10.96	100.56	3,013,627,285	11.06	102.45
工事負担金	4,629,054,022	17.25	99.59	4,623,922,062	16.96	99.89
国庫補助金	89,177,878	0.33	99.97	89,177,878	0.33	100.00
県補助金	815,086,259	3.04	98.99	814,931,578	2.99	99.98
その他資本剰余金	1,176,839,625	4.39	99.88	1,169,554,401	4.29	99.38
利益剰余金	113,830,790	0.42	51.00	250,340,896	0.92	219.92
減債積立金	2,677,238	0.01	100.00	2,677,238	0.01	100.00
建設改良積立金	19,849,380	0.07	73.26	11,499,380	0.04	57.93
当年度未処分利益剰余金	91,304,172	0.34	47.20	236,164,278	0.87	258.66
資 本 合 計	26,607,753,474	99.15	98.83	26,887,752,894	98.64	101.05
負 債 ・ 資 本 合 計	26,835,257,609	100.00	98.40	27,259,297,964	100.00	101.58

24			25			26		
金額 (円)	構成比 (%)	前年度 対比(%)	金額 (円)	構成比 (%)	前年度 対比(%)	金額 (円)	構成比 (%)	前年度 対比(%)
16,862,418,614	61.97	98.86	16,837,816,744	61.87	99.85	9,016,421,999	39.76	53.55
8,913,547,999	32.76	100.08	9,016,421,999	33.13	101.15	9,016,421,999	39.76	100.00
7,948,870,615	29.21	97.53	7,821,394,745	28.74	98.40	—	—	皆減
7,948,870,615	29.21	97.53	7,821,394,745	28.74	98.40	—	—	皆減
10,068,631,526	37.01	98.77	10,071,818,670	37.01	100.03	1,160,078,575	5.11	11.52
9,770,486,253	35.91	99.87	9,831,373,260	36.13	100.62	393,440,506	1.73	4.00
9,465,464	0.03	100.00	9,465,464	0.04	100.00	9,465,464	0.04	100.00
3,058,102,196	11.24	100.56	3,106,172,817	11.41	101.57	117,279,359	0.52	3.78
4,629,254,736	17.01	99.59	4,642,071,122	17.06	100.28	68,944,963	0.30	1.49
89,177,878	0.33	99.97	89,177,878	0.33	100.00	616,000	0.00	0.69
814,931,578	3.00	98.99	814,931,578	2.99	100.00	76,088,168	0.34	9.34
1,169,554,401	4.30	99.88	1,169,554,401	4.30	100.00	121,046,552	0.53	10.35
298,145,273	1.10	51.00	240,445,410	0.88	80.65	766,638,069	3.38	318.84
45,196,603	0.17	100.00	25,327,570	0.09	56.04	23,977,985	0.11	94.67
99,021,293	0.36	73.26	69,943,703	0.26	70.64	70,175,425	0.31	100.33
153,927,377	0.57	47.20	145,174,137	0.53	94.31	672,484,659	2.96	463.23
26,931,050,140	98.98	100.16	26,909,635,414	98.88	99.92	10,176,500,574	44.87	37.82
27,208,135,343	100.00	98.40	27,212,904,774	100.00	100.02	22,677,505,203	100.00	83.33

(6) 固定資産明細(税抜額)

科目		年度	22			23		
			金額 (円)	構成比 (%)	前年度 対比(%)	金額 (円)	構成比 (%)	前年度 対比(%)
有 形 固 定 資 産	土 地	事務所用地	400,833,600	1.59	100.00	400,833,600	1.57	100.00
		施設用地	1,188,336,690	4.70	99.65	1,188,461,446	4.66	100.01
		その他土地	8,438,775	0.03	100.00	8,438,775	0.03	100.00
		小計	1,597,609,065	6.32	99.74	1,597,733,821	6.26	100.01
		立木	4,523,292	0.02	100.00	4,523,292	0.02	100.00
	建 物	事務所建物	40,297,789	0.16	96.34	39,337,716	0.15	97.62
		施設用建物	974,691,385	3.86	97.80	959,512,167	3.76	98.44
		その他建物	28,349,223	0.11	93.89	26,502,886	0.10	93.49
		小計	1,043,338,397	4.13	97.63	1,025,352,769	4.01	98.28
	構 築 物	原水及び浄水設備	1,825,463,974	7.23	103.73	1,896,493,838	7.43	103.89
		配水及び給水設備	17,866,461,892	70.69	98.83	18,203,484,107	71.29	101.89
		その他構築物	379,357,073	1.50	99.47	375,034,247	1.47	98.86
		小計	20,071,282,939	79.42	99.27	20,475,012,192	80.19	102.01
	機 械 及 び 装 置	電気設備	723,133,409	2.86	99.28	712,754,195	2.79	98.56
		ポンプ設備	455,717,257	1.80	91.51	431,612,139	1.69	94.71
		塩素滅菌設備	32,034,072	0.13	128.34	28,840,818	0.11	90.03
		量水器	274,730,126	1.09	98.25	267,042,203	1.05	97.20
		その他機械装置	469,257,092	1.86	102.39	477,196,505	1.87	101.69
		小計	1,954,871,956	7.74	98.27	1,917,445,860	7.51	98.09
	車両運搬具	10,235,959	0.04	83.02	7,597,087	0.03	74.22	
工 及 具 備 品	工器具	377,883	0.00	71.37	214,332	0.00	56.72	
	器具備品	6,131,802	0.02	97.61	7,770,700	0.03	126.73	
	小計	6,509,685	0.02	95.57	7,985,032	0.03	122.66	
	建設仮勘定	190,763,006	0.75	129.38	101,411,177	0.40	53.16	
	計	24,879,134,299	98.44	99.32	25,137,061,230	98.45	101.04	
無 固 定 資 産 形 産	施設利用権	624,633	0.00	100.00	624,633	0.00	100.00	
	計	624,633	0.00	100.00	624,633	0.00	100.00	
投 資	基金	392,243,522	1.55	100.64	393,919,996	1.54	100.43	
	出資金	1,744,000	0.01	100.00	1,744,000	0.01	100.00	
	計	393,987,522	1.56	100.64	395,663,996	1.55	100.43	
合計		25,273,746,454	100.00	99.34	25,533,349,859	100.00	101.03	
総資産に対する割合(%)		94.18	—	—	93.67	—	—	

24			25			26		
金額 (円)	構成比 (%)	前年度 対比(%)	金額 (円)	構成比 (%)	前年度 対比(%)	金額 (円)	構成比 (%)	前年度 対比(%)
400,833,600	1.57	100.00	400,833,600	1.57	100.00	400,833,600	1.92	100.00
1,192,610,008	4.67	100.35	1,192,991,008	4.69	100.03	1,192,991,008	5.73	100.00
8,438,775	0.03	100.00	8,438,775	0.03	100.00	10,218,775	0.05	121.09
1,601,882,383	6.27	100.26	1,602,263,383	6.29	100.02	1,604,043,383	7.70	100.11
4,523,292	0.02	100.00	4,523,292	0.02	100.00	4,523,292	0.02	100.00
37,785,426	0.15	96.05	36,233,136	0.14	95.89	34,680,846	0.17	95.72
939,646,072	3.68	97.93	917,595,537	3.60	97.65	856,566,998	4.11	93.35
24,735,903	0.10	93.33	22,987,785	0.09	92.93	21,415,533	0.10	93.16
1,002,167,401	3.93	97.74	976,816,458	3.83	97.47	912,663,377	4.38	93.43
1,947,770,951	7.62	102.70	1,992,824,547	7.82	102.31	1,790,436,219	8.59	89.84
18,172,114,516	71.12	99.83	18,067,623,496	70.91	99.42	13,904,538,611	66.71	76.96
406,510,272	1.59	108.39	397,490,407	1.56	97.78	300,905,496	1.44	75.70
20,526,395,739	80.33	100.25	20,457,938,450	80.29	99.67	15,995,880,326	76.74	78.19
760,819,454	2.98	106.74	771,830,569	3.03	101.45	627,425,566	3.01	81.29
387,655,743	1.52	89.82	339,999,643	1.33	87.71	299,939,308	1.44	88.22
29,003,151	0.11	100.56	26,528,984	0.10	91.47	22,698,882	0.11	85.56
264,334,779	1.03	98.99	260,983,124	1.03	98.73	212,452,757	1.02	81.40
483,545,605	1.89	101.33	497,146,636	1.95	102.81	559,333,624	2.68	112.51
1,925,358,732	7.53	100.41	1,896,488,956	7.44	98.50	1,721,850,137	8.26	90.79
5,964,887	0.02	78.52	5,008,886	0.02	83.97	3,192,810	0.02	63.74
189,135	0.00	88.24	189,135	0.00	100.00	189,135	0.00	100.00
9,281,378	0.04	119.44	22,850,784	0.09	246.20	17,965,495	0.09	78.62
9,470,513	0.04	118.60	23,039,919	0.09	243.28	18,154,630	0.09	78.80
96,839,215	0.38	95.49	126,984,015	0.50	131.13	183,924,630	0.88	144.84
25,172,602,162	98.52	100.14	25,093,063,359	98.48	99.68	20,444,232,585	98.09	81.47
624,633	0.00	100.00	624,633	0.00	100.00	624,633	0.00	100.00
624,633	0.00	100.00	624,633	0.00	100.00	624,633	0.00	100.00
375,734,330	1.47	95.38	386,098,150	1.51	102.76	396,489,150	1.90	102.69
1,744,000	0.01	100.00	1,744,000	0.01	100.00	1,744,000	0.01	100.00
377,478,330	1.48	95.40	387,842,150	1.52	102.75	398,233,150	1.91	102.68
25,550,705,125	100.00	100.07	25,481,530,142	100.00	99.73	20,843,090,368	100.00	81.80
93.91	—	—	93.64	—	—	91.91	—	—

(7) 費用構成表(税抜額)

区 分	年 度	22			23		
		金 額 (円)	構 成 比 (%)	前 年 度 対 比 (%)	金 額 (円)	構 成 比 (%)	前 年 度 対 比 (%)
職 員 給 与 費		272,087,794	11.82	93.64	266,871,528	11.73	98.08
賃 金		2,383,885	0.10	80.06	1,988,257	0.09	83.40
報 酬		826,800	0.04	815.38	405,600	0.02	49.06
旅 費		135,938	0.01	145.05	206,347	0.01	151.79
備 消 耗 品 費		3,858,458	0.17	99.15	3,139,562	0.14	81.37
燃 料 費		2,394,706	0.10	145.43	2,048,553	0.09	85.55
光 熱 水 費		3,756,287	0.16	123.12	3,600,344	0.16	95.85
印 刷 製 本 費		6,257,306	0.27	86.85	5,601,282	0.25	89.52
通 信 運 搬 費		15,466,827	0.67	96.09	15,259,512	0.67	98.66
委 託 料		176,874,522	7.68	95.97	167,133,811	7.34	94.49
手 数 料		3,799,870	0.17	98.74	3,858,891	0.17	101.55
賃 借 料		6,175,415	0.27	89.52	6,133,492	0.27	99.32
修 繕 費		72,024,222	3.13	83.15	80,667,183	3.54	112.00
路 面 復 旧 費		1,000,000	0.04	114.03	2,682,000	0.12	268.20
動 力 費		152,259,615	6.61	100.93	163,640,629	7.19	107.47
薬 品 費		3,397,670	0.15	99.84	2,834,660	0.12	83.43
材 料 費		3,774,138	0.16	101.53	4,001,728	0.18	106.03
補 償 費		272,886	0.01	109.02	308,949	0.01	113.22
負 担 金		55,519,602	2.41	104.89	59,913,135	2.63	107.91
受 水 費		575,599,089	25.00	100.21	550,596,163	24.19	95.66
有形固定資産減価償却費		677,816,676	29.44	101.11	688,894,323	30.27	101.63
固 定 資 産 除 却 費		20,529,561	0.89	100.67	29,377,421	1.29	143.10
企 業 債 利 息		227,737,296	9.89	94.81	190,659,853	8.38	83.72
そ の 他		18,541,580	0.81	83.97	25,970,503	1.14	140.07
合 計		2,302,490,143	100.00	98.11	2,275,793,726	100.00	98.84

※ 職員給与費は、一般職員の給料、手当等、法定福利費の合計額。臨時職員の法定福利費は除く。

24			25			26		
金額 (円)	構成比 (%)	前年度 対比(%)	金額 (円)	構成比 (%)	前年度 対比(%)	金額 (円)	構成比 (%)	前年度 対比(%)
243,193,565	10.25	91.13	214,053,893	9.29	88.02	256,185,774	10.17	119.68
0	0.00	皆減	1,034,598	0.05	皆増	256,716	0.01	24.81
187,200	0.01	46.15	1,767,968	0.08	944.43	1,801,100	0.07	101.87
189,445	0.01	91.81	184,150	0.01	97.20	201,480	0.01	109.41
3,470,952	0.15	110.56	2,547,592	0.11	73.40	2,751,852	0.11	108.02
1,975,035	0.08	96.41	2,174,128	0.09	110.08	2,098,830	0.08	96.54
4,303,373	0.18	119.53	4,707,808	0.20	109.40	4,936,829	0.20	104.86
440,277	0.02	7.86	452,772	0.02	102.84	474,347	0.02	104.77
8,624,950	0.36	56.52	8,938,794	0.39	103.64	9,102,870	0.36	101.84
274,675,264	11.57	164.34	217,477,058	9.44	79.18	211,870,494	8.41	97.42
6,782,088	0.29	175.75	7,703,395	0.33	113.58	8,356,287	0.33	108.48
2,923,167	0.12	47.66	3,163,153	0.14	108.21	3,477,500	0.14	109.94
85,787,025	3.61	106.35	81,994,172	3.56	95.58	78,203,442	3.11	95.38
1,990,000	0.09	74.20	1,145,000	0.05	57.54	1,822,000	0.07	159.13
186,565,493	7.86	114.01	209,682,826	9.10	112.39	220,963,534	8.78	105.38
2,659,760	0.11	93.83	2,685,180	0.12	100.96	2,419,800	0.10	90.12
3,391,496	0.14	84.75	3,985,850	0.17	117.52	3,616,338	0.14	90.73
259,865	0.01	84.11	519,593	0.02	199.95	425,807	0.02	81.95
57,637,295	2.43	96.20	47,080,780	2.04	81.68	28,580,347	1.13	60.70
548,633,134	23.11	99.64	553,325,781	24.02	100.86	550,306,539	21.86	99.45
692,346,213	29.16	100.50	699,486,296	30.36	101.03	885,730,828	35.18	126.63
34,217,004	1.44	116.47	38,165,576	1.66	111.54	40,594,305	1.61	106.36
188,570,510	7.94	98.90	183,803,398	7.98	97.47	177,227,805	7.04	96.42
25,249,584	1.06	97.22	17,787,032	0.77	70.44	26,480,928	1.05	148.88
2,374,072,695	100.00	104.32	2,303,866,793	100.00	97.04	2,517,885,752	100.00	109.29

(8) 経営分析
ア 業務分析

項目 \ 年度	22	23	24	25	26
職員1人当たり 営業収益 (千円)	57,406	65,247	71,628	71,415	68,967
職員1人当たり 給水人口 (人)	5,150	5,151	5,659	5,825	5,803
職員1人当たり 有収水量 (m ³)	634,408	617,241	665,386	674,722	655,680
負荷率 (%)	87.30	87.17	88.94	89.28	90.67
施設利用率 (%)	63.11	61.42	60.35	59.00	57.37
最大稼働率 (%)	72.29	70.46	67.85	66.08	63.27
配水管使用効率 (m ³ /m)	32.02	30.98	30.16	29.36	28.45
供給単価 (円/m ³)	89.98	105.25	107.17	105.40	104.62
給水原価 (円/m ³)	108.57	109.95	117.17	116.44	118.95
有収率 (%)	93.63	93.34	93.36	93.61	93.55
固定資産構成比率 (%)	94.18	93.67	93.91	93.64	91.91
固定負債構成比率 (%)	29.56	29.38	29.22	28.74	31.99
固定資産対長期 資本比率 (%)	94.99	94.96	94.87	94.69	95.84
自己資本構成比率 (%)	69.59	69.26	69.77	70.14	63.91

※平成26年度から新会計基準を適用しています。

算 定 式	説 明
$\frac{(\text{営業収益} - \text{受託工事収益})}{\text{損益勘定所属職員数}}$	労働生産性を示す指標。 指数は高いほど良い。
$\frac{\text{給水人口}}{\text{損益勘定所属職員数}}$	労働生産性を示す指標。 指数は高いほど良い。
$\frac{\text{年間有収水量}}{\text{損益勘定所属職員数}}$	労働生産性を示す指標。 指数は高いほど良い。
$\frac{\text{1日平均給水量}}{\text{1日最大給水量}} \times 100$	最大給水量に対する平均給水量の割合で、需要時と非需要時の差を示す。 負荷率は100%に近づくのが理想である。
$\frac{\text{1日平均給水量}}{\text{1日配水能力}} \times 100$	配水能力に対する平均給水量の割合で、水道施設が効率的に運営されているか判断する指標。指数が高ければ効率的に運用。
$\frac{\text{1日最大給水量}}{\text{1日配水能力}} \times 100$	配水能力に対する最大給水量の割合で、指数が低いほど能力に余裕があることを示す。
$\frac{\text{年間給水量}}{\text{導・送・配水管延長}}$	導・送・配水管延長に対する年間給水量の割合で、指数が高いほど良い。
$\frac{\text{給水収益}}{\text{年間総有収水量}}$	1 m ³ 当たりの販売価格
$\frac{\text{経常費用} - \left(\begin{array}{l} \text{受託} \\ \text{工事費} \end{array} + \begin{array}{l} \text{材料及び} \\ \text{不用品} \\ \text{売却原価} \end{array} + \text{付帯} \\ \text{事業費} + \text{長期前受} \\ \text{金戻入} \right)}{\text{年間有収水量}}$	1 m ³ 当たりの生産原価
$\frac{\text{年間有収水量}}{\text{年間給水量}} \times 100$	年間給水量に対し、どのくらいの年間有収水量があったかを示す。 有収率は100%に近いことが望ましい。
$\frac{\text{固定資産}}{\text{総資産}} \times 100$	総資産(固定資産・流動資産)における固定資産の割合。指数が高いほど資本が固定化の傾向にあるため、低いほど良い。
$\frac{\text{固定負債}}{\text{総資本}} \times 100$	総資本(負債・資本合計)とこれを構成する他人資本の関係を示す。指数が低いほど経営の安全性が高いといえる。
$\frac{\text{固定資産}}{\text{資本金} + \text{剰余金} + \text{固定負債} + \text{繰延収益}} \times 100$	比率は100%以下が望ましい。超える場合は固定資産に過大投資といえる。
$\frac{\text{資本金} + \text{剰余金} + \text{繰延収益}}{\text{総資本}} \times 100$	総資本(負債・資本合計)とこれを構成する自己資本(資本金・剰余金・繰延収益)の関係を示す。 比率が高いほど経営の安全性は大きい。

※算定式は、新会計基準によるものです。

イ 財務分析

年度 項目	22	23	24	25	26
固定比率 (%)	135.34	135.25	134.60	133.49	143.81
流動比率 (%)	686.37	464.53	598.17	570.90	197.39
当座比率 (%)	626.06	438.29	563.85	540.83	187.66
現金比率 (%)	485.66	347.48	449.22	449.18	163.15
自己資本回転率 (回)	0.10	0.11	0.12	0.11	0.14
減価償却率 (%)	2.85	2.86	2.87	2.91	4.53
未収金回転率 (回)	5.53	6.56	6.56	6.95	7.77
総資本利益率 (%)	△ 0.40	0.61	0.27	0.21	0.03
総収支比率 (%)	95.56	106.37	102.27	101.96	99.13
経常収支比率 (%)	95.32	107.32	103.13	102.50	100.31
営業収支比率 (%)	92.67	105.17	100.04	98.99	87.14

算 定 式	説 明
$\frac{\text{固定資産}}{\text{資本金} + \text{剰余金} + \text{繰延収益}} \times 100$	固定資産は自己資本(資本金・剰余金・繰延収益)から調達されるべきとする企業会計上の原則から100%以下が理想である。
$\frac{\text{流動資産}}{\text{流動負債}} \times 100$	短期債務に対応すべき流動資産が十分にあるかを示す。 比率は200%以上が理想である。
$\frac{\text{現金預金} + \text{未収金} - \text{貸倒引当金}}{\text{流動負債}} \times 100$	短期債務に対応すべき現金預金及び容易に現金化できる未収金が十分あるかを示す。 比率は100%以上が望ましい。
$\frac{\text{現金預金}}{\text{流動負債}} \times 100$	即座の支払い能力を示す。 指数は高いほど良い。
$\frac{\text{営業収益} - \text{受託工事収益}}{2 \times (\text{期首自己資本} + \text{期末自己資本})}$	自己資本(資本金・剰余金・繰延収益)の効率を総資本から切り離して測定するものである。
$\frac{\text{当年度減価償却費}}{\text{固定資産} - \text{立木} - \text{建設仮勘定} + \text{当年度減価償却費}} \times 100$	固定資産に投下された資本の回収状況を測定する。
$\frac{\text{営業収益} - \text{受託工事収益}}{2 \times (\text{期首未収金} + \text{期末未収金})}$	未収金に対する営業利益の割合で、指数は高いほど良い。
$\frac{\text{当年度経常利益}}{2 \times (\text{期首総資本} + \text{期末総資本})} \times 100$	投下された資本総額とそれによってもたらされた利益とを比較したもの。 指数は高いほど良い。
$\frac{\text{総収益}}{\text{総費用}} \times 100$	総費用に対する総収益の割合で、指数は高いほど良い。
$\frac{\text{経常収益}}{\text{経常費用}} \times 100$	経常費用に対する経常収益の割合で、指数は高いほど良い。
$\frac{\text{営業収益} - \text{受託工事収益}}{\text{営業費用} - \text{受託工事費用}} \times 100$	営業費用に対する営業収益の割合で、指数は高いほど良い。

5 組 織

(1) 組織構成図(平成27年3月31日現在)

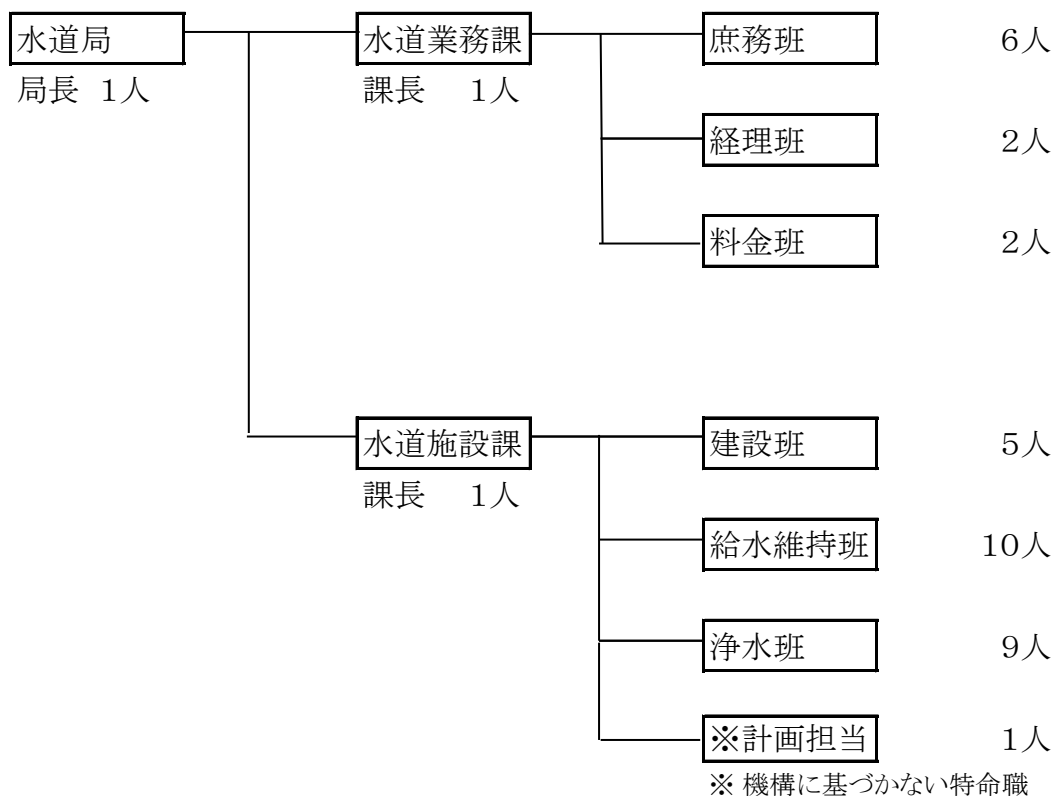

勘定別

損益勘定職員	29人
資本勘定職員	9人
計	38人

職種別

事務職員	14人
技術職員	15人
現業職員	9人
計	38人

年齢別職員構成

20歳以下	21～25	26～30	31～35	36～40	41～45
0人	1人	5人	1人	4人	3人
46～50	51～55	56～60	61～65	計	平均年齢
8人	7人	8人	1人	38人	46.2歳

(2) 組織変遷図(昭和43年4月～現在)

昭和43年4月1日地方公営企業法の適用を受け、建設部水道課から分離し、水道局設置。

昭和43年度 S43.4.1	庶務係 料金係 工務係	課はなし		
昭和44年度 S44.10.27	業務課 庶務係 料金係	工務課	建設係 給水係	
昭和46年度 S46.4.1	業務課 庶務係 料金係	工務課	建設係 給水係	統合整備事業 庶務係 建設事務所 工事係
S46.7.10	業務課 管理係 経理係 料金係	工務課	建設係 給水係	統合整備事業 庶務係 建設事務所 工務係
昭和47年度 S47.7.11	業務課 管理係 経理係 料金係	工務課	建設係 統合整備係	給水施設課 給水係 施設管理係
昭和49年度 S49.8.1	業務課 管理係 経理係 料金係	工務課	建設係 計画係	給水施設課 給水係 施設管理係
昭和54年度 S54.8.1	管理課 庶務係 経理係	営業課	料金係 給水係	施設課 計画調査係 建設係 施設管理係
昭和58年度 S58.5.1	管理課 庶務係 計画調査係 経理係	営業課	料金係 給水係	施設課 建設係 維持係 浄水係
昭和63年度 S63.4.1	管理課 庶務調整担当 経理係	営業課	料金係 給水係	施設課 建設係 維持係 浄水係
平成3年度 H3.4.1	管理課 庶務担当 企画調査担当 経理係	営業課	料金係 給水係	施設課 建設係 維持係 浄水係
平成4年度 H4.4.1	水道総務課 庶務係 経理係	営業課	料金係 給水係	水道施設課 建設係 維持係 浄水係
平成10年度 H10.5.1	水道総務課 庶務経理班	営業課	料金給水班	水道施設課 建設班 維持班 浄水班
平成13年度 H13.4.1	水道総務課 庶務班 経理班	営業課	料金給水班	水道施設課 建設班 維持班 浄水班
平成16年度 H16.4.1	水道業務課 庶務班 経理班 料金班	水道施設課	建設班 維持班 浄水班 給水班	
平成23年度 H23.4.1	水道業務課 庶務班 経理班 料金班	水道施設課	建設班 給水維持班 浄水班 ※計画担当	

※ 機構に基づかない特命職

(3) 事務分掌 (平成27年3月31日現在)

課	班	事務分掌
水道業務課	庶務班	1 水道事業経営の総合調整に関すること。
		2 公印の管理に関すること。
		3 企業管理規程の制定及び改廃に関すること。
		4 予算及び財政計画に関すること。
		5 職員の人事、給与及び服務に関すること。
		6 秦野市水道審議会に関すること。
		7 財産管理の総括に関すること。
		8 減価償却に関すること。
		9 起債及び補助申請に関すること。
		10 給水装置工事事業者の指定及び手数料の額の確定、請求及び徴収に関すること。
		11 契約(一般競争入札及び指名競争入札として執行する工事請負契約及び物件等の契約、並びに拡張工事に伴う用地取得に関する契約を除く。)に関すること。
		12 資材の調達及び貯蔵品の管理に関すること。
		13 水道事業の啓発に関すること。
		14 水道局庁舎(附属棟、敷地等を含む。)の維持管理に関すること。
		15 地下水の保全事業に関すること。
		16 地下水利用者との調整及び地下水利用協力金の徴収に関すること。
		17 ISO14001に関すること。
		18 文書の收受及び配付に関すること。
		19 局及び課内庶務に関すること。
	経理班	1 会計伝票の審査に関すること。
		2 出納事務に関すること。
		3 決算及び財務諸表の作成に関すること。
		4 現金、預金及び有価証券の出納保管に関すること。
		5 計理及び業務状況の報告に関すること。
		6 消費税の経理に関すること。
		7 基金に関すること。
		8 指定金融機関との契約並びに出納及び収納事務の検査に関すること。
料金班	1 水道使用の開閉栓業務及び諸届等に関すること。	
	2 給水装置の用途の認定及び変更に関すること。	
	3 水道料金の額の確定、請求及び徴収に関すること。	
	4 水道使用量の計量及び認定に関すること。	
	5 給水停止処分に関すること。	
	6 公共下水道使用料の徴収に関すること(使用料の減免、滞納処分及び不納欠損処分を除く)。	

課	班	事務分掌
水道施設課	建設班	1 水道施設の拡張、改良工事の設計及び施工に関する事。
		2 拡張工事に伴う用地の取得に関する事。
		3 環境創出行為に係る配水管等の工事に関する事。
		4 水源の調査及び開発に関する事。
		5 防災施設整備の促進に関する事。
		6 耐震化に関する事。
		7 課内庶務に関する事。
	給水維持班	1 導水管、送水管及び配水管の維持管理及び補修に関する事。
		2 緊急断水及び給水制限に関する事。
		3 応急給水に関する事。
		4 漏水対策に関する事。
		5 地震対策に関する事。
		6 給水装置工事の承認及び検査並びにその手数料の額の確定、請求及び徴収に関する事。
		7 指定給水装置工事事業者の指導及び監督に関する事。
		8 環境創出行為に係る給水申込みに関する事。
		9 水道利用加入金の額の確定、請求及び徴収に関する事。
		10 量水器の新設及び取替えに関する事。
		11 貯水槽水道に関する事。
	浄水班	1 取水場、浄水場及び配水場施設の更新、維持管理及び補修に関する事。
		2 水質検査及び原水の保護に関する事。
		3 取水量、配水量等の統計に関する事。
	※計画担当	1 水道施設の将来計画に関する事。
		2 水道事業の認可申請に関する事。
		3 水源の調査・計画に関する事。
		4 防災施設整備の計画促進に関する事。
		5 総合計画に関する事。
		6 新東名に関する事。

※ 機構に基づかない特命職

秦野市民憲章（昭和44年10月1日制定）

わたくしたち秦野市民は、丹沢の美しい自然のもとで、このまちの限りない発展に願いをこめ、ここに市民憲章を定めます。

- 1 平和を愛する市民のまち、それは私たちの誇りです。
- 1 きれいな水とすがすがしい空気、それは私たちのいのちです。
- 1 健康ではたらき若さあふれるまち、それは私たちのねがいです。
- 1 市民のための豊かな文化、それは私たちののぞみです。
- 1 みんなの発言で住みよいまちを、それは私たちのちかいです。

はだの水道ビジョン（平成21年10月策定）

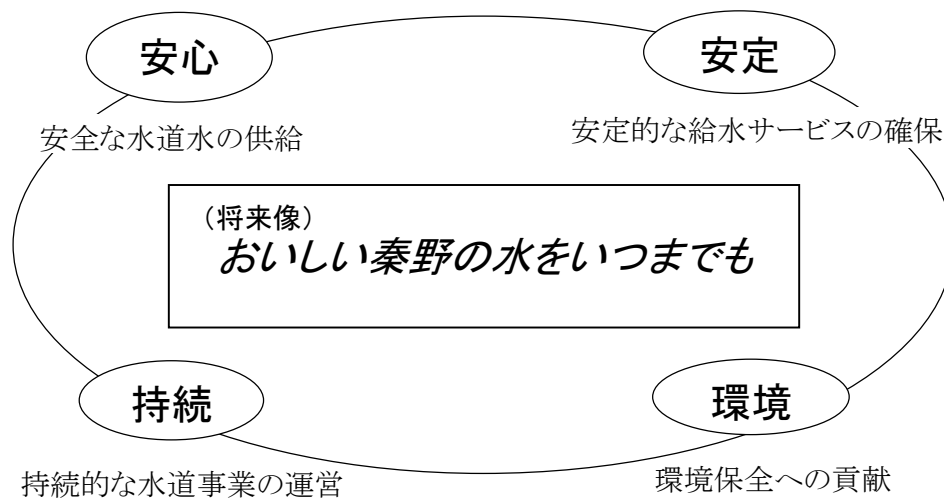

平成27年10月発行

編集発行 秦野市水道局
水道業務課
神奈川県秦野市曾屋830番地の1
電話 0463-83-2111

